



KLM

**КАБЕЛЕНЕСУЩИЕ
СИСТЕМЫ**

Каталог 2026

4		Перфорированные и неперфорированные лотки
15		Проволочные лотки
19		Углы, отводы и переходы к прокатным лоткам
31		Лестничные лотки
35		Углы лестничные
40		Крышки и перегородки к кабельным лоткам
44		Кронштейны и консоли
50		Консоли вертикальные
56		Система strut-профилей
63		Подвесы
68		Профили
72		Решения подвесов
73		Скоба и прижим
74		Аксессуары
76		Заглушка и проводники
78		Соединители
80		Усиленные листовые лотки
90		Лотки для больших пролетов

Изготавливаются из холоднокатаной малоуглеродистой рулонной стали марки 08 ПС (ГОСТ 14918-80), толщиной 0,55–2 мм, оцинкованной (метод Т. Сендзимира). Используются для укладки и защиты кабельных линий и изолированных проводов напряжением не более 1000 В на несущих конструкциях.

Прямые секции металлических кабельных лотков (или кабельных коробов, если говорить про лотки с крышками) предназначены для укладки проводов и кабелей в прямолинейные кабельные трассы. Дополнительно кабельные лотки могут комплектоваться крышками.

В зависимости от назначения и внешних условий эксплуатации кабельной трассы, листовые лотки классифицируются по следующим характеристикам:

1. наличие перфорации лотка;
2. наличие замкового соединения с крышкой;
3. размеры лотка;
4. соединение Папа-Мама.

Изделия из серии листовых лотков могут применяться как для установки на улице, так и внутри производственных, торговых, офисных и жилых зданий. Открытый способ прокладки кабельных трасс с помощью металлических лотков позволяет в дальнейшем легко обслуживать электрическую и слаботочную систему и развивать ее.

Прямые секции лотков предназначены для укладки кабеля в прямолинейные трассы, а различные комбинации прямых секций, углов и отводов позволяют проложить кабельную трассу любой конфигурации.

Для изменения направления и ответвления трассы имеется широкий выбор фасонных секций, таких как крестообразные и Т-образные ответвители, вертикальные и горизонтальные углы, переходники.

Соединение прямых и фасонных секций между собой производится посредством различных соединителей.

Возможно разделение кабелей внутри лотка посредством установки специальных перегородок (глухие и перфорированные разделители).

В лотках типа KLM-L CTPL наличие перфорации по дну и бортам обеспечивает вентиляцию внутреннего объема, что исключает конденсацию влаги при перепадах температур. «Глухой» или неперфорированный лоток имеет перфорацию только под соединительные элементы.

При необходимости, лотки могут дополнительно комплектоваться крышками.

В лотках KLM-L CTPL крепление крышки осуществляется за счет специального замкового соединения, что обеспечивает более надежное соединение.

ВИДЫ ИСПОЛНЕНИЙ

1. Оцинкованная сталь.
2. Холоднокатаная сталь.
3. Покрытие «Грунт».
4. Порошковая окраска.
5. Горячее цинкование методом погружения.

ВИДЫ КЛИМАТИЧЕСКИХ ИСПОЛНЕНИЙ

УЗ, УХЛ 2,5, УТ1,5.

ВОЗМОЖНЫЕ РАЗМЕРЫ ЛОТКОВ

Ширина основания лотка

50 / 100 / 150 / 200 / 300 / 400 / 500 / 600 (мм)

Высота борта

50 / 60 / 70 / 80 / 100 (мм)

Толщина стали

0,55 / 0,7 / 0,8 / 1,0 / 1,2 / 1,5 / 2,0 (мм)

Длина лотка

2000 / 2500 / 3000 (мм)

Примечание: погрешность размеров по высоте и ширине может составлять до 3 мм.

По согласованию, возможно изготовление лотков нестандартных размеров.

ПЕРФОРИРОВАННЫЕ ЛОТКИ

KLM-E CTPL

KLM-E CTPL 200x50

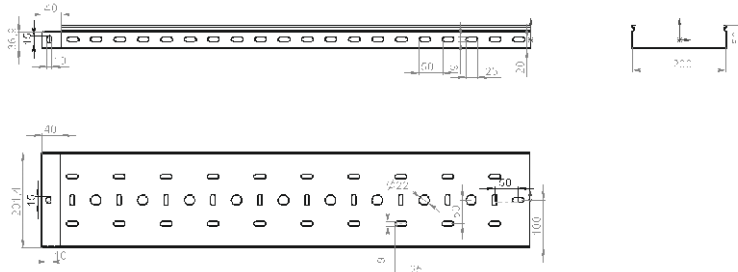
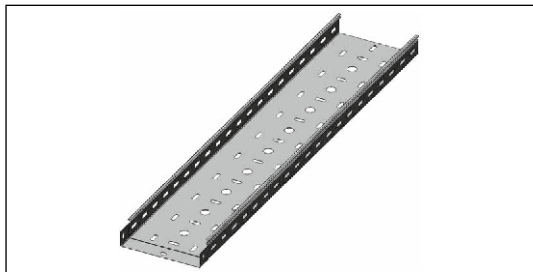

Технические характеристики

Наименование	Артикул	Кол-во в упак.	Вес, кг/м	Ширина, мм	Высота, мм	Толщина, мм
Лоток перфорированный, замковый	KLM-E CTPL 50x50x0.55-3000	6	0,78	50	50	0,55
	KLM-E CTPL 50x50x0.7-3000	6	0,93	50	50	0,7
	KLM-E CTPL 50x50x1-3000	6	1,32	50	50	1,0
	KLM-E CTPL 50x50x1.2-3000	6	1,60	50	50	1,2
	KLM-E CTPL 50x50x1.5-3000	6	1,98	50	50	1,5
Лоток перфорированный, замковый	KLM-E CTPL 100x50x0.55-3000	6	0,98	100	50	0,55
	KLM-E CTPL 100x50x0.7-3000	6	1,21	100	50	0,7
	KLM-E CTPL 100x50x1-3000	6	1,71	100	50	1,0
	KLM-E CTPL 100x50x1.2-3000	6	2,07	100	50	1,2
	KLM-E CTPL 100x50x1.5-3000	6	2,45	100	60	1,5
	KLM-E CTPL 100x60x0.7-3000	6	1,34	100	60	0,7
	KLM-E CTPL 100x60x1-3000	6	1,90	100	60	1,0
	KLM-E CTPL 100x60x1.2-3000	6	2,26	100	60	1,2
	KLM-E CTPL 100x60x1.5-3000	6	2,80	100	60	1,5
	KLM-E CTPL 100x70x0.7-3000	6	1,44	100	70	0,7
	KLM-E CTPL 100x70x1-3000	6	2,04	100	70	1,0
	KLM-E CTPL 100x70x1.2-3000	6	2,46	100	70	1,2
	KLM-E CTPL 100x70x1.5-3000	6	3,04	100	70	1,5
	KLM-E CTPL 100x80x0.7-3000	6	1,54	100	70	0,7
	KLM-E CTPL 100x80x1-3000	6	2,18	100	80	1,0
	KLM-E CTPL 100x80x1.2-3000	6	2,65	100	80	1,2
	KLM-E CTPL 100x80x1.5-3000	6	3,28	100	80	1,5
	KLM-E CTPL 100x100x0.7-3000	6	1,76	100	100	0,7
	KLM-E CTPL 100x100x1-3000	6	2,50	100	100	1,0
	KLM-E CTPL 100x100x1.2-3000	6	3,01	100	100	1,2
KLM-E CTPL 100x100x1.5-3000	6	3,75	100	100	1,5	
Лоток перфорированный, замковый	KLM-E CTPL 150x50x0.55-3000	6	1,32	150	50	0,55
	KLM-E CTPL 150x50x0.7-3000	6	1,48	150	50	0,7
	KLM-E CTPL 150x50x1-3000	6	2,10	150	50	1,0
	KLM-E CTPL 150x50x1.2-3000	6	2,54	150	50	1,2
	KLM-E CTPL 150x50x1.5-3000	6	3,16	150	50	1,5
	KLM-E CTPL 150x60x0.7-3000	6	1,62	150	60	0,7
	KLM-E CTPL 150x60x1-3000	6	2,29	150	60	1,0

Наименование	Артикул	Кол-во в упак.	Вес, кг/м	Ширина, мм	Высота, мм	Толщина, мм
Лоток перфорированный, замковый	KLM-E CTPL 150x60x1.2-3000	6	2,73	150	60	1,2
	KLM-E CTPL 150x60x1.5-3000	6	3,39	150	60	1,5
	KLM-E CTPL 150x70x0.7-3000	6	1,72	150	70	0,7
	KLM-E CTPL 150x70x1-3000	6	2,43	150	70	1,0
	KLM-E CTPL 150x70x1.2-3000	6	2,93	150	70	1,2
	KLM-E CTPL 150x70x1.5-3000	6	3,63	150	70	1,5
	KLM-E CTPL 150x80x0.7-3000	6	1,81	150	80	0,7
	KLM-E CTPL 150x80x1-3000	6	2,57	150	80	1,0
	KLM-E CTPL 150x80x1.2-3000	6	3,12	150	80	1,2
	KLM-E CTPL 150x80x1.5-3000	6	3,86	150	80	1,5
	KLM-E CTPL 150x100x0.7-3000	6	2,03	150	100	0,7
	KLM-E CTPL 150x100x1-3000	6	2,89	150	100	1,0
	KLM-E CTPL 150x100x1.2-3000	6	3,50	150	100	1,2
	KLM-E CTPL 150x100x1.5-3000	6	4,35	150	100	1,5
	KLM-E CTPL 150x150x0.7-3000	6	2,58	150	150	0,7
	KLM-E CTPL 150x150x1-3000	6	3,68	150	150	1,0
	KLM-E CTPL 150x150x1.2-3000	6	4,44	150	150	1,2
	KLM-E CTPL 150x150x1.5-3000	6	5,52	150	150	1,5
	Лоток перфорированный, замковый	KLM-E CTPL 200x50x0.7-3000	6	1,76	200	50
KLM-E CTPL 200x50x1-3000		6	2,50	200	50	1,0
KLM-E CTPL 200x50x1.2-3000		6	3,01	200	50	1,2
KLM-E CTPL 200x50x1.5-3000		6	3,70	200	50	1,5
KLM-E CTPL 200x60x0.7-3000		6	1,89	200	60	0,7
KLM-E CTPL 200x60x1-3000		6	2,68	200	60	1,0
KLM-E CTPL 200x60x1.2-3000		6	3,20	200	60	1,2
KLM-E CTPL 200x60x1.5-3000		6	3,98	200	60	1,5
KLM-E CTPL 200x70x0.7-3000		6	1,99	200	70	0,7
KLM-E CTPL 200x70x1-3000		6	2,83	200	70	1,0
KLM-E CTPL 200x70x1.2-3000		6	3,39	200	70	1,2
KLM-E CTPL 200x70x1.5-3000		6	4,20	200	70	1,5
KLM-E CTPL 200x80x0.7-3000		6	2,09	200	80	0,7
KLM-E CTPL 200x80x1-3000		6	2,98	200	80	1,0
KLM-E CTPL 200x80x1.2-3000		6	3,58	200	80	1,2
KLM-E CTPL 200x80x1.5-3000		6	4,41	200	80	1,5
KLM-E CTPL 200x100x0.7-3000		6	2,31	200	100	0,7
KLM-E CTPL 200x100x1-3000		6	3,29	200	100	1,0
KLM-E CTPL 200x100x1.2-3000		6	3,97	200	100	1,2
KLM-E CTPL 200x100x1.5-3000		6	4,93	200	100	1,5
KLM-E CTPL 200x150x0.7-3000		6	2,82	200	150	0,7
KLM-E CTPL 200x150x1-3000		6	4,02	200	150	1,0
KLM-E CTPL 200x150x1.2-3000		6	4,80	200	150	1,2
KLM-E CTPL 200x150x1.5-3000		6	5,98	200	150	1,5
KLM-E CTPL 200x200x0.7-3000		6	3,40	200	200	0,7
KLM-E CTPL 200x200x1-3000		6	4,85	200	200	1,0
KLM-E CTPL 200x200x1.2-3000		6	5,85	200	200	1,2
KLM-E CTPL 200x200x1.5-3000		6	7,30	200	200	1,5

KLM-E CTPL 400x80

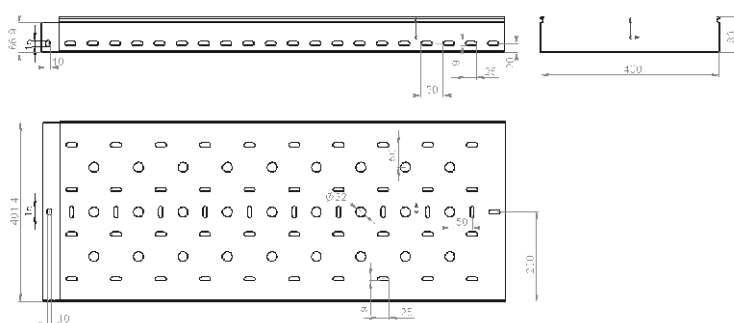
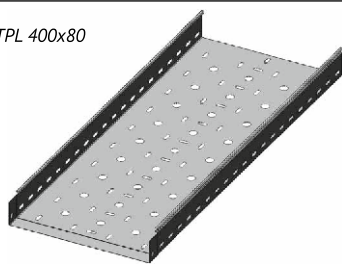

Технические характеристики

Наименование	Артикул	Кол-во в пак.	Вес, кг/м	Ширина, мм	Высота, мм	Толщина, мм
Лоток перфорированный, замковый	KLM-E CTPL 300x50x0.7-3000	6	2,30	300	50	0,7
	KLM-E CTPL 300x50x1-3000	6	3,30	300	50	1,0
	KLM-E CTPL 300x50x1.2-3000	6	3,91	300	50	1,2
	KLM-E CTPL 300x50x1.5-3000	6	4,90	300	50	1,5
	KLM-E CTPL 300x60x0.7-3000	6	2,44	300	60	0,7
	KLM-E CTPL 300x60x1-3000	6	3,47	300	60	1,0
	KLM-E CTPL 300x60x1.2-3000	6	4,14	300	60	1,2
	KLM-E CTPL 300x60x1.5-3000	6	5,16	300	60	1,5
	KLM-E CTPL 300x70x0.7-3000	6	2,55	300	70	0,7
	KLM-E CTPL 300x70x1-3000	6	3,62	300	70	1,0
	KLM-E CTPL 300x70x1.2-3000	6	4,32	300	70	1,2
	KLM-E CTPL 300x70x1.5-3000	6	5,39	300	70	1,5
	KLM-E CTPL 300x80x0.7-3000	6	2,65	300	80	0,7
	KLM-E CTPL 300x80x1-3000	6	3,76	300	80	1,0
	KLM-E CTPL 300x80x1.2-3000	6	4,50	300	80	1,2
	KLM-E CTPL 300x80x1.5-3000	6	5,62	300	80	1,5
	KLM-E CTPL 300x100x0.7-3000	6	2,87	300	100	0,7
	KLM-E CTPL 300x100x1-3000	6	4,08	300	100	1,0
	KLM-E CTPL 300x100x1.2-3000	6	4,90	300	100	1,2
	KLM-E CTPL 300x100x1.5-3000	6	6,13	300	100	1,5
	KLM-E CTPL 300x150x0.7-3000	6	3,40	300	150	0,7
	KLM-E CTPL 300x150x1-3000	6	4,85	300	150	1,0
	KLM-E CTPL 300x150x1.2-3000	6	5,81	300	150	1,2
	KLM-E CTPL 300x150x1.5-3000	6	7,30	300	150	1,5
	KLM-E CTPL 300x200x0.7-3000	6	3,97	300	200	0,7
	KLM-E CTPL 300x200x1-3000	6	5,59	300	200	1,0
	KLM-E CTPL 300x200x1.2-3000	6	6,80	300	200	1,2
	KLM-E CTPL 300x200x1.5-3000	6	8,40	300	200	1,5
Лоток перфорированный, замковый	KLM-E CTPL 400x50x0.7-3000	6	2,87	400	50	0,7
	KLM-E CTPL 400x50x1-3000	6	4,00	400	50	1,0
	KLM-E CTPL 400x50x1.2-3000	6	4,90	400	50	1,2
	KLM-E CTPL 400x50x1.5-3000	6	6,02	400	50	1,5
	KLM-E CTPL 400x60x0.7-3000	6	2,99	400	60	0,7
	KLM-E CTPL 400x60x1-3000	6	4,25	400	60	1,0
	KLM-E CTPL 400x60x1.2-3000	6	5,09	400	60	1,2
	KLM-E CTPL 400x60x1.5-3000	6	6,33	400	60	1,5
	KLM-E CTPL 400x70x0.7-3000	6	3,10	400	70	0,7
	KLM-E CTPL 400x70x1-3000	6	4,40	400	70	1,0
	KLM-E CTPL 400x70x1.2-3000	6	5,25	400	70	1,2
	KLM-E CTPL 400x70x1.5-3000	6	6,57	400	70	1,5
	KLM-E CTPL 400x80x0.7-3000	6	3,21	400	80	0,7
	KLM-E CTPL 400x80x1-3000	6	4,55	400	80	1,0

Наименование	Артикул	Кол-во в упак.	Вес, кг/м	Ширина, мм	Высота, мм	Толщина, мм
Лоток перфорированный, замковый	KLM-E CTPL 400x80x1.2-3000	6	5,41	400	80	1,2
	KLM-E CTPL 400x80x1.5-3000	6	6,80	400	80	1,5
	KLM-E CTPL 400x100x0.7-3000	6	3,40	400	100	0,7
	KLM-E CTPL 400x100x1-3000	6	4,85	400	100	1,0
	KLM-E CTPL 400x100x1.2-3000	6	5,81	400	100	1,2
	KLM-E CTPL 400x100x1.5-3000	6	7,30	400	100	1,5
	KLM-E CTPL 400x150x0.7-3000	6	3,97	400	150	0,7
	KLM-E CTPL 400x150x1-3000	6	5,59	400	150	1,0
	KLM-E CTPL 400x150x1.2-3000	6	6,80	400	150	1,2
	KLM-E CTPL 400x150x1.5-3000	6	8,40	400	150	1,5
	KLM-E CTPL 400x200x0.7-3000	6	4,50	400	200	0,7
	KLM-E CTPL 400x200x1-3000	6	6,41	400	200	1,0
	KLM-E CTPL 400x200x1.2-3000	6	7,69	400	200	1,2
	KLM-E CTPL 400x200x1.5-3000	6	9,62	400	200	1,5

KLM-E CTPL 600x100

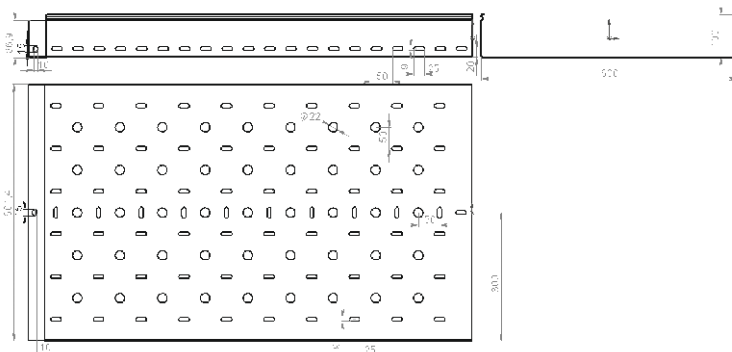
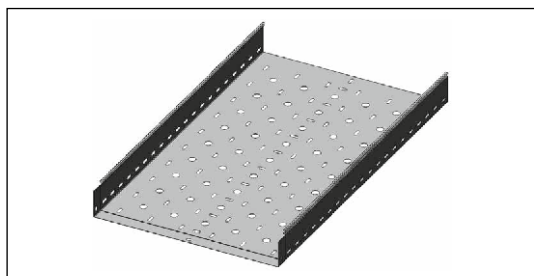

Технические характеристики

Наименование	Артикул	Кол-во в упак.	Вес, кг/м	Ширина, мм	Высота, мм	Толщина, мм
Лоток перфорированный, замковый	KLM-E CTPL 500x50x1-3000	6	4,90	500	50	1,0
	KLM-E CTPL 500x50x1.2-3000	6	5,81	500	50	1,2
	KLM-E CTPL 500x50x1.5-3000	6	7,30	500	50	1,5
	KLM-E CTPL 500x60x1-3000	6	5,04	500	60	1,0
	KLM-E CTPL 500x60x1.2-3000	6	6,03	500	60	1,2
	KLM-E CTPL 500x60x1.5-3000	6	7,51	500	60	1,5
	KLM-E CTPL 500x70x1-3000	6	5,18	500	70	1,0
	KLM-E CTPL 500x70x1.2-3000	6	6,22	500	70	1,2
	KLM-E CTPL 500x70x1.5-3000	6	7,70	500	70	1,5
	KLM-E CTPL 500x80x1-3000	6	5,32	500	80	1,0
	KLM-E CTPL 500x80x1.2-3000	6	6,41	500	80	1,2
	KLM-E CTPL 500x80x1.5-3000	6	7,89	500	80	1,5
	KLM-E CTPL 500x100x1-3000	6	5,59	500	100	1,0
	KLM-E CTPL 500x100x1.2-3000	6	6,80	500	100	1,2
	KLM-E CTPL 500x100x1.5-3000	6	8,40	500	100	1,5
	KLM-E CTPL 500x150x1-3000	6	6,41	500	150	1,0
	KLM-E CTPL 500x150x1.2-3000	6	7,69	500	150	1,2
	KLM-E CTPL 500x150x1.5-3000	6	9,62	500	150	1,5
	KLM-E CTPL 500x200x1-3000	6	7,25	500	200	1,0
	KLM-E CTPL 500x200x1.2-3000	6	8,57	500	200	1,2
KLM-E CTPL 500x200x1.5-3000	6	10,69	500	200	1,5	
Лоток перфорированный, замковый	KLM-E CTPL 600x50x1-3000	6	5,65	600	50	1,0
	KLM-E CTPL 600x50x1.2-3000	6	6,80	600	50	1,2

Наименование	Артикул	Кол-во в упак.	Вес, кг/м	Ширина, мм	Высота, мм	Толщина, мм
Лоток перфорированный, замковый	KLM-E CTPL 600x50x1.5-3000	6	8,70	600	50	1,5
	KLM-E CTPL 600x60x1-3000	6	5,82	600	60	1,0
	KLM-E CTPL 600x60x1.2-3000	6	6,97	600	60	1,2
	KLM-E CTPL 600x60x1.5-3000	6	8,69	600	60	1,5
	KLM-E CTPL 600x70x1-3000	6	5,98	600	70	1,0
	KLM-E CTPL 600x70x1.2-3000	6	7,14	600	70	1,2
	KLM-E CTPL 600x70x1.5-3000	6	8,93	600	70	1,5
	KLM-E CTPL 600x80x1-3000	6	6,13	600	80	1,0
	KLM-E CTPL 600x80x1.2-3000	6	7,30	600	80	1,2
	KLM-E CTPL 600x80x1.5-3000	6	9,17	600	80	1,5
	KLM-E CTPL 600x100x1-3000	6	6,41	600	100	1,0
	KLM-E CTPL 600x100x1.2-3000	6	7,69	600	100	1,2
	KLM-E CTPL 600x100x1.5-3000	6	9,62	600	100	1,5
	KLM-E CTPL 600x150x1-3000	6	7,19	600	150	1,0
	KLM-E CTPL 600x150x1.2-3000	6	9,61	600	150	1,2
	KLM-E CTPL 600x150x1.5-3000	6	10,81	600	150	1,5
	KLM-E CTPL 600x200x1-3000	6	7,99	600	200	1,0
	KLM-E CTPL 600x200x1.2-3000	6	9,52	600	200	1,2
	KLM-E CTPL 600x200x1.5-3000	6	12,05	600	200	1,5



График нагрузок. KLM-E CTPL перфорированные лотки с высотой боковой стенки 50 мм



График нагрузок. KLM-E CTPL перфорированные лотки с высотой боковой стенки 80 мм

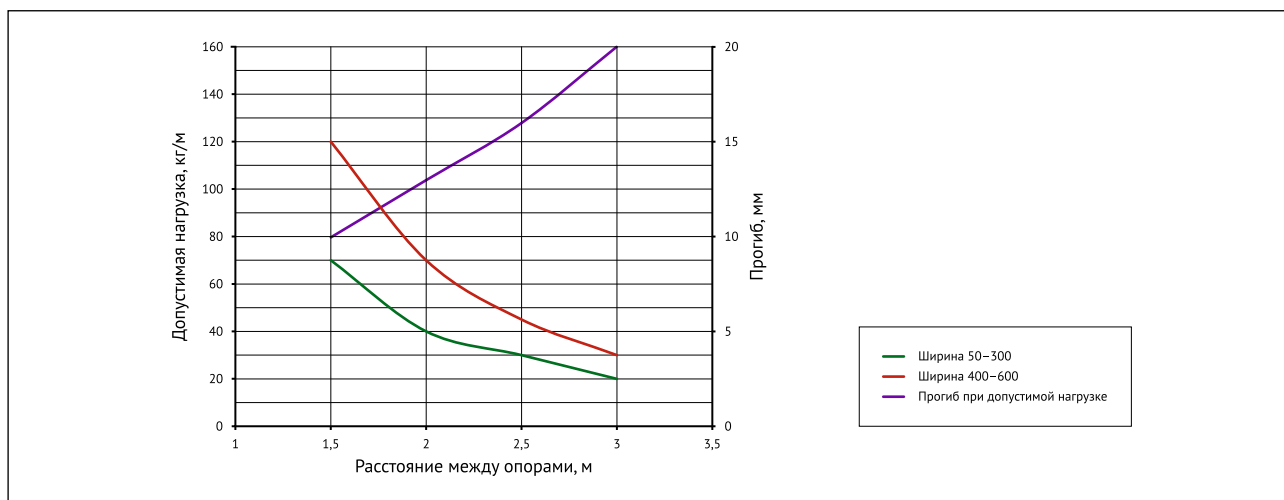

График нагрузок. KLM-E CTPL перфорированные лотки с высотой боковой стенки 100 мм

НЕПЕРФОРИРОВАННЫЕ ЛОТКИ

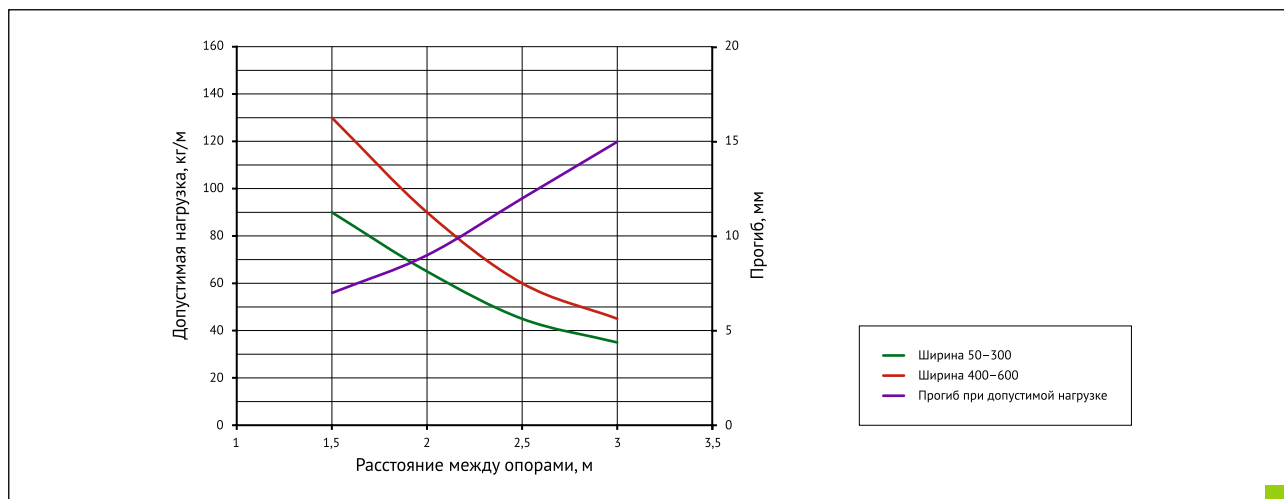
KLM-E CTL

KLM-E CTL 100x50

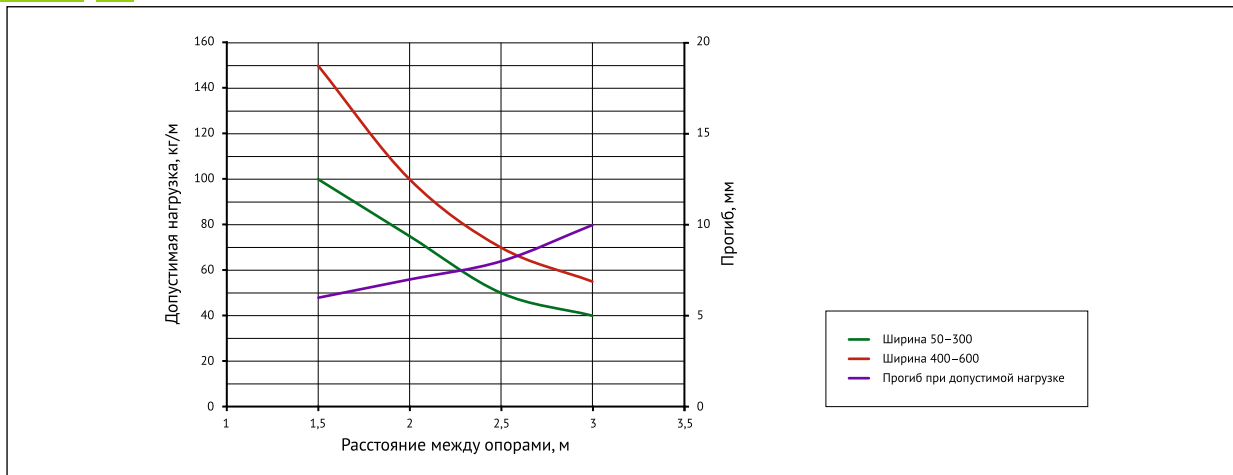
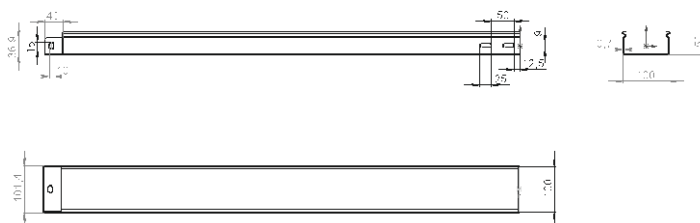

Технические характеристики

Наименование	Артикул	Кол-во в упак.	Вес, кг/м	Ширина, мм	Высота, мм	Толщина, мм
Лоток неперфорированный, замковый	KLM-E CTL 50x50x0.7-3000	6	0,93	50	50	0,7
	KLM-E CTL 50x50x1-3000	6	1,32	50	50	1,0
	KLM-E CTL 50x50x1.2-3000	6	1,60	50	50	1,2
	KLM-E CTL 50x50x1.5-3000	6	1,98	50	50	1,5
Лоток неперфорированный, замковый	KLM-E CTL 100x50x0.7-3000	6	1,21	100	50	0,7
	KLM-E CTL 100x50x1-3000	6	1,71	100	50	1,0
	KLM-E CTL 100x50x1.2-3000	6	2,07	100	50	1,2
	KLM-E CTL 100x50x1.5-3000	6	2,45	100	50	1,5
	KLM-E CTL 100x60x0.7-3000	6	1,34	100	60	0,7
	KLM-E CTL 100x60x1-3000	6	1,90	100	60	1,0
	KLM-E CTL 100x60x1.2-3000	6	2,26	100	60	1,2
	KLM-E CTL 100x60x1.5-3000	6	2,80	100	60	1,5
	KLM-E CTL 100x70x0.7-3000	6	1,44	100	70	0,7

Наименование	Артикул	Кол-во в упак.	Вес, кг/м	Ширина, мм	Высота, мм	Толщина, мм
Лоток неперфорированный, замковый	KLM-E CTL 100x70x1-3000	6	2,04	100	70	1,0
	KLM-E CTL 100x70x1.2-3000	6	2,46	100	70	1,2
	KLM-E CTL 100x70x1.5-3000	6	3,04	100	70	1,5
	KLM-E CTL 100x80x0.7-3000	6	2,02	100	80	0,7
	KLM-E CTL 100x80x1-3000	6	2,18	100	80	1,0
	KLM-E CTL 100x80x1.2-3000	6	2,65	100	80	1,2
	KLM-E CTL 100x80x1.5-3000	6	3,28	100	80	1,5
	KLM-E CTL 100x100x0.7-3000	6	1,76	100	100	0,7
	KLM-E CTL 100x100x1-3000	6	2,50	100	100	1,0
	KLM-E CTL 100x100x1.2-3000	6	3,01	100	100	1,2
	KLM-E CTL 100x100x1.5-3000	6	3,75	100	100	1,5
Лоток неперфорированный, замковый	KLM-E CTL 150x50x0.7-3000	6	1,48	150	50	0,7
	KLM-E CTL 150x50x1-3000	6	2,10	150	50	1,0
	KLM-E CTL 150x50x1.2-3000	6	2,54	150	50	1,2
	KLM-E CTL 150x50x1.5-3000	6	3,16	150	50	1,5
	KLM-E CTL 150x60x0.7-3000	6	1,62	150	60	0,7
	KLM-E CTL 150x60x1-3000	6	2,29	150	60	1,0
	KLM-E CTL 150x60x1.2-3000	6	2,73	150	60	1,2
	KLM-E CTL 150x60x1.5-3000	6	3,39	150	60	1,5
	KLM-E CTL 150x70x0.7-3000	6	1,72	150	70	0,7
	KLM-E CTL 150x70x1-3000	6	2,43	150	70	1,0
	KLM-E CTL 150x70x1.2-3000	6	2,93	150	70	1,2
	KLM-E CTL 150x70x1.5-3000	6	3,63	150	70	1,5
	KLM-E CTL 150x80x0.7-3000	6	1,81	150	80	0,7
	KLM-E CTL 150x80x1-3000	6	2,57	150	80	1,0
	KLM-E CTL 150x80x1.2-3000	6	3,12	150	80	1,2
	KLM-E CTL 150x80x1.5-3000	6	3,86	150	80	1,5
	KLM-E CTL 150x100x0.7-3000	6	2,03	150	100	0,7
	KLM-E CTL 150x100x1-3000	6	2,89	150	100	1,0
	KLM-E CTL 150x100x1.2-3000	6	3,50	150	100	1,2
	KLM-E CTL 150x100x1.5-3000	6	4,35	150	100	1,5
	KLM-E CTL 150x150x0.7-3000	6	2,58	150	150	0,7
	KLM-E CTL 150x150x1-3000	6	3,68	150	150	1,0
	KLM-E CTL 150x150x1.2-3000	6	4,44	150	150	1,2
	KLM-E CTL 150x150x1.5-3000	6	5,52	150	150	1,5

KLM-E CTL 200x80

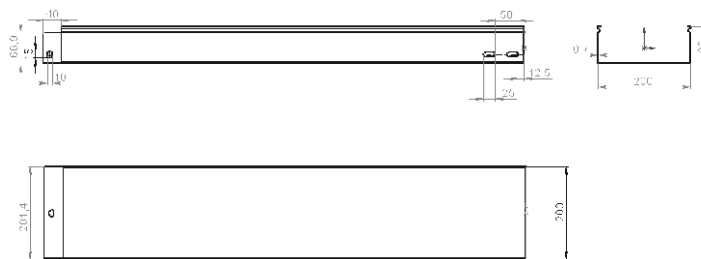
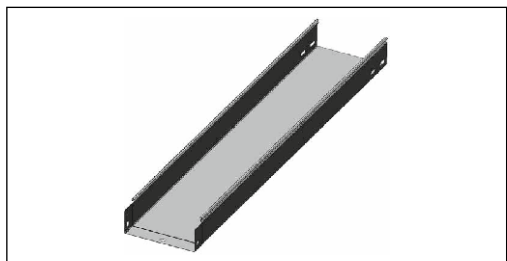

Технические характеристики

Наименование	Артикул	Кол-во в упак.	Вес, кг/м	Ширина, мм	Высота, мм	Толщина, мм
Лоток неперфорированный, замковый	KLM-E CTL 200x50x0.7-3000	6	1,76	200	50	0,7
	KLM-E CTL 200x50x1-3000	6	2,50	200	50	1,0
	KLM-E CTL 200x50x1.2-3000	6	3,01	200	50	1,2

Наименование	Артикул	Кол-во в упак.	Вес, кг/м	Ширина, мм	Высота, мм	Толщина, мм
Лоток неперфорированный, замковый	KLM-E CTL 200x50x1.5-3000	6	3,70	200	50	1,5
	KLM-E CTL 200x60x0.7-3000	6	1,89	200	60	0,7
	KLM-E CTL 200x60x1-3000	6	2,68	200	60	1,0
	KLM-E CTL 200x60x1.2-3000	6	3,20	200	60	1,2
	KLM-E CTL 200x60x1.5-3000	6	3,98	200	60	1,5
	KLM-E CTL 200x70x0.7-3000	6	1,99	200	70	0,7
	KLM-E CTL 200x70x1-3000	6	2,83	200	70	1,0
	KLM-E CTL 200x70x1.2-3000	6	3,39	200	70	1,2
	KLM-E CTL 200x70x1.5-3000	6	4,20	200	70	1,5
	KLM-E CTL 200x80x0.7-3000	6	2,09	200	80	0,7
	KLM-E CTL 200x80x1-3000	6	2,98	200	80	1,0
	KLM-E CTL 200x80x1.2-3000	6	3,58	200	80	1,2
	KLM-E CTL 200x80x1.5-3000	6	4,41	200	80	1,5
	KLM-E CTL 200x100x0.7-3000	6	2,31	200	100	0,7
	KLM-E CTL 200x100x1-3000	6	3,29	200	100	1,0
	KLM-E CTL 200x100x1.2-3000	6	3,97	200	100	1,2
	KLM-E CTL 200x100x1.5-3000	6	4,93	200	100	1,5
	KLM-E CTL 200x150x0.7-3000	6	2,82	200	150	0,7
	KLM-E CTL 200x150x1-3000	6	4,02	200	150	1,0
	KLM-E CTL 200x150x1.2-3000	6	4,80	200	150	1,2
	KLM-E CTL 200x150x1.5-3000	6	5,98	200	150	1,5
	KLM-E CTL 200x200x0.7-3000	6	3,40	200	200	0,7
	KLM-E CTL 200x200x1-3000	6	4,85	200	200	1,0
	KLM-E CTL 200x200x1.2-3000	6	5,85	200	200	1,2
	KLM-E CTL 200x200x1.5-3000	6	7,30	200	200	1,5
	Лоток неперфорированный, замковый	KLM-E CTL 300x50x0.7-3000	6	2,30	300	50
KLM-E CTL 300x50x1-3000		6	3,30	300	50	1,0
KLM-E CTL 300x50x1.2-3000		6	3,91	300	50	1,2
KLM-E CTL 300x50x1.5-3000		6	4,90	300	50	1,5
KLM-E CTL 300x60x0.7-3000		6	2,44	300	60	0,7
KLM-E CTL 300x60x1-3000		6	3,47	300	60	1,0
KLM-E CTL 300x60x1.2-3000		6	4,14	300	60	1,2
KLM-E CTL 300x60x1.5-3000		6	5,16	300	60	1,5
KLM-E CTL 300x70x0.7-3000		6	2,55	300	70	0,7
KLM-E CTL 300x70x1-3000		6	3,62	300	70	1,0
KLM-E CTL 300x70x1.2-3000		6	4,32	300	70	1,2
KLM-E CTL 300x70x1.5-3000		6	5,39	300	70	1,5
KLM-E CTL 300x80x0.7-3000		6	2,65	300	80	0,7
KLM-E CTL 300x80x1-3000		6	3,76	300	80	1,0
KLM-E CTL 300x80x1.2-3000		6	4,50	300	80	1,2
KLM-E CTL 300x80x1.5-3000		6	5,62	300	80	1,5
KLM-E CTL 300x100x0.7-3000		6	2,87	300	100	0,7
KLM-E CTL 300x100x1-3000		6	4,08	300	100	1,0
KLM-E CTL 300x100x1.2-3000		6	4,90	300	100	1,2
KLM-E CTL 300x100x1.5-3000		6	6,13	300	100	1,5
KLM-E CTL 300x150x0.7-3000		6	3,40	300	150	0,7
KLM-E CTL 300x150x1-3000		6	4,85	300	150	1,0
KLM-E CTL 300x150x1.2-3000		6	5,81	300	150	1,2
KLM-E CTL 300x150x1.5-3000		6	7,30	300	150	1,5
KLM-E CTL 300x200x0.7-3000		6	3,97	300	200	0,7
KLM-E CTL 300x200x1-3000		6	5,59	300	200	1,0
KLM-E CTL 300x200x1.2-3000	6	6,80	300	200	1,2	
KLM-E CTL 300x200x1.5-3000	6	8,40	300	200	1,5	

KLM-E CTL 400x80

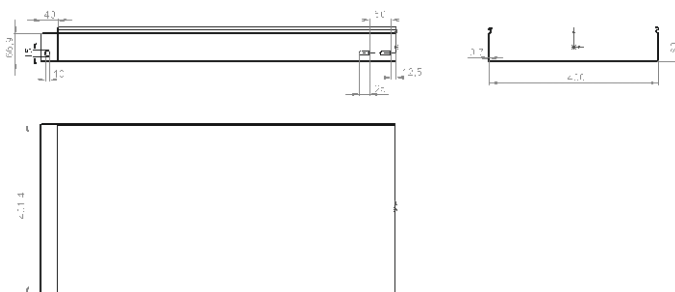
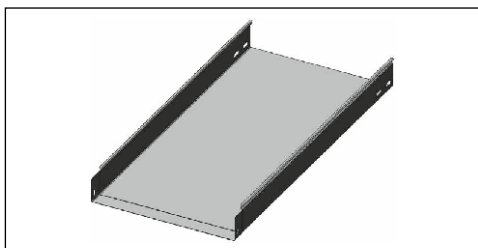

Технические характеристики

Наименование	Артикул	Кол-во в упак.	Вес, кг/м	Ширина, мм	Высота, мм	Толщина, мм
	KLM-E CTL 400x50x0.7-3000	6	2,87	400	50	0,7
	KLM-E CTL 400x50x1-3000	6	4,00	400	50	1,0
	KLM-E CTL 400x50x1.2-3000	6	4,90	400	50	1,2
	KLM-E CTL 400x50x1.5-3000	6	6,02	400	50	1,5
	KLM-E CTL 400x60x0.7-3000	6	2,99	400	60	0,7
	KLM-E CTL 400x60x1-3000	6	4,25	400	60	1,0
	KLM-E CTL 400x60x1.2-3000	6	5,09	400	60	1,2
	KLM-E CTL 400x60x1.5-3000	6	6,33	400	60	1,5
	KLM-E CTL 400x70x0.7-3000	6	3,10	400	70	0,7
	KLM-E CTL 400x70x1-3000	6	4,40	400	70	1,0
	KLM-E CTL 400x70x1.2-3000	6	5,25	400	70	1,2
	KLM-E CTL 400x70x1.5-3000	6	6,57	400	70	1,5
	KLM-E CTL 400x80x0.7-3000	6	3,21	400	80	0,7
Лоток неперфорированный, замковый	KLM-E CTL 400x80x1-3000	6	4,55	400	80	1,0
	KLM-E CTL 400x80x1.2-3000	6	5,41	400	80	1,2
	KLM-E CTL 400x80x1.5-3000	6	6,80	400	80	1,5
	KLM-E CTL 400x100x0.7-3000	6	3,40	400	100	0,7
	KLM-E CTL 400x100x1-3000	6	4,85	400	100	1,0
	KLM-E CTL 400x100x1.2-3000	6	5,81	400	100	1,2
	KLM-E CTL 400x100x1.5-3000	6	7,30	400	100	1,5
	KLM-E CTL 400x150x0.7-3000	6	3,97	400	150	0,7
	KLM-E CTL 400x150x1-3000	6	5,59	400	150	1,0
	KLM-E CTL 400x150x1.2-3000	6	6,80	400	150	1,2
	KLM-E CTL 400x150x1.5-3000	6	8,40	400	150	1,5
	KLM-E CTL 400x200x0.7-3000	6	4,50	400	200	0,7
	KLM-E CTL 400x200x1-3000	6	6,41	400	200	1,0
	KLM-E CTL 400x200x1.2-3000	6	7,69	400	200	1,2
KLM-E CTL 400x200x1.5-3000	6	9,62	400	200	1,5	
Лоток неперфорированный, замковый	KLM-E CTL 500x50x1-3000	6	4,90	500	50	1,0
	KLM-E CTL 500x50x1.2-3000	6	5,81	500	50	1,2
	KLM-E CTL 500x50x1.5-3000	6	7,30	500	50	1,5
	KLM-E CTL 500x60x1-3000	6	5,04	500	60	1,0
	KLM-E CTL 500x60x1.2-3000	6	6,03	500	60	1,2
	KLM-E CTL 500x60x1.5-3000	6	7,51	500	60	1,5
	KLM-E CTL 500x70x1-3000	6	5,18	500	70	1,0
	KLM-E CTL 500x70x1.2-3000	6	6,22	500	70	1,2
	KLM-E CTL 500x70x1.5-3000	6	7,70	500	70	1,5
	KLM-E CTL 500x80x1-3000	6	5,32	500	80	1,0
	KLM-E CTL 500x80x1.2-3000	6	6,41	500	80	1,2
	KLM-E CTL 500x80x1.5-3000	6	7,89	500	80	1,5
	KLM-E CTL 500x100x1-3000	6	5,59	500	100	1,0
	KLM-E CTL 500x100x1.2-3000	6	6,80	500	100	1,2

Наименование	Артикул	Кол-во в упак.	Вес, кг/м	Ширина, мм	Высота, мм	Толщина, мм
Лоток неперфорированный, замковый	KLM-E CTL 500x100x1.5-3000	6	8,40	500	100	1,5
	KLM-E CTL 500x150x1-3000	6	6,41	500	150	1,0
	KLM-E CTL 500x150x1.2-3000	6	7,69	500	150	1,2
	KLM-E CTL 500x150x1.5-3000	6	9,62	500	150	1,5
	KLM-E CTL 500x200x1-3000	6	7,25	500	200	1,0
	KLM-E CTL 500x200x1.2-3000	6	8,57	500	200	1,2
	KLM-E CTL 500x200x1.5-3000	6	10,69	500	200	1,5
Лоток неперфорированный, замковый	KLM-E CTL 600x50x1-3000	6	5,65	600	50	1,0
	KLM-E CTL 600x50x1.2-3000	6	6,80	600	50	1,2
	KLM-E CTL 600x50x1.5-3000	6	8,70	600	50	1,5
	KLM-E CTL 600x60x1-3000	6	5,82	600	60	1,0
	KLM-E CTL 600x60x1.2-3000	6	6,97	600	60	1,2
	KLM-E CTL 600x60x1.5-3000	6	8,69	600	60	1,5
	KLM-E CTL 600x70x1-3000	6	5,98	600	70	1,0
	KLM-E CTL 600x70x1.2-3000	6	7,14	600	70	1,2
	KLM-E CTL 600x70x1.5-3000	6	8,93	600	70	1,5
	KLM-E CTL 600x80x1-3000	6	6,13	600	80	1,0
	KLM-E CTL 600x80x1.2-3000	6	7,30	600	80	1,2
	KLM-E CTL 600x80x1.5-3000	6	9,17	600	80	1,5
	KLM-E CTL 600x100x1-3000	6	6,41	600	100	1,0
	KLM-E CTL 600x100x1.2-3000	6	7,69	600	100	1,2
	KLM-E CTL 600x100x1.5-3000	6	9,62	600	100	1,5
	KLM-E CTL 600x150x1-3000	6	7,19	600	150	1,0
	KLM-E CTL 600x150x1.2-3000	6	9,61	600	150	1,2
	KLM-E CTL 600x150x1.5-3000	6	10,81	600	150	1,5
	KLM-E CTL 600x200x1-3000	6	7,99	600	200	1,0
	KLM-E CTL 600x200x1.2-3000	6	9,52	600	200	1,2
KLM-E CTL 600x200x1.5-3000	6	12,05	600	200	1,5	



График нагрузок. KLM-E CTPL перфорированные лотки с высотой боковой стенки 100 мм

Проволочные лотки ТУ 3449-001-91444636-11 изготавливаются из проволоки (ГОСТ 3282-74), предварительно покрытой цинком горячего цинкования (метод Т. Сендзимира) ГОСТ 9.307-89, и предназначены для устройства трасс напряжением до 1000 В, прокладки информационных и силовых кабелей внутри сооружений и зданий. Чаще всего используются под фальш-потолками.

Отличительной особенностью проволочных лотков является удобство монтажа с использованием минимального количества аксессуаров, и отличная вентиляция кабельной трассы, что значительно уменьшает вероятность ее перегрева.

ВИДЫ ИСПОЛНЕНИЙ

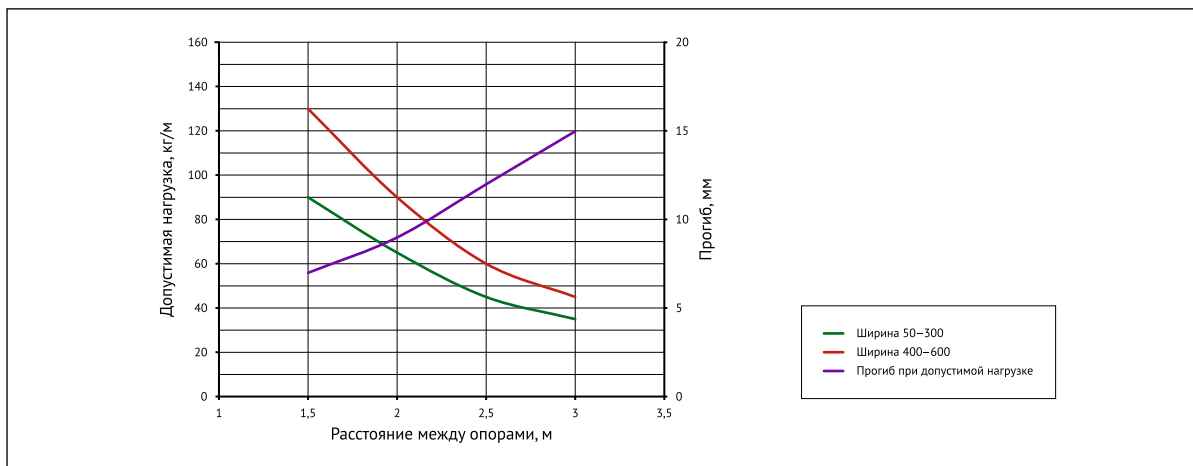
1. Сендзимира (стандартное исполнение). Всегда в наличии на складе!
2. Гальваническое покрытие.
3. Порошковая окраска.
4. Горячеоцинкованный методом погружения в расплав цинка.
5. Лоток из нержавеющей проволоки AISI-304 INOX. Всегда в наличии на складе!

Примечание: все варианты покрытия можно произвести из усиленной проволоки 5 мм.

Горячее оцинкование — один из начальных этапов производства проволочных лотков KLM, поэтому они более выносливы к агрессивному воздействию окружающей среды и имеют в два раза толще цинковый слой и соответственно в два-три раза больший срок службы по сравнению с лотками после гальванизации. Средняя толщина цинкового покрытия 18–20 мкм и составляет не менее 50 гр/м². Защитные свойства цинкового покрытия проволочных лотков сохраняются не менее 10 лет при эксплуатации в условиях умеренного климата на открытом воздухе.

Проволочный лоток сваривается на автоматических многоэлектродных машинах контактной сварки (технология инверторного сваривания постоянным током), что исключает выгорание цинкового покрытия в местах сварки, и благодаря специальной методике в точке воздействия цинковое покрытие увеличивается из-за наклепа от соседних прутков.

ПРОВОЛОЧНЫЕ ЛОТКИ

KLM-E TTK

KLM-E TTK 200x35SZ

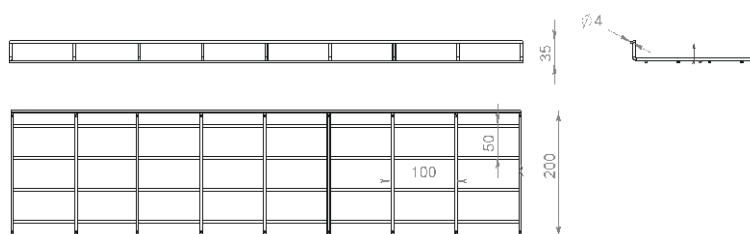
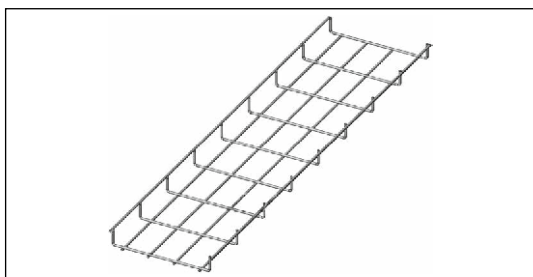

Технические характеристики

Наименование	Артикул	Кол-во в упаковке	Вес, кг/м	Ширина, мм	Высота, мм	Толщина, мм
Проволочный лоток	KLM-E TTK 50x35SZ	18	0,49	50	35	4
	KLM-E TTK 70x50SZ	18	0,49	70	35	4
Проволочный лоток	KLM-E TTK 100x35SZ	30	0,49	100	35	4
	KLM-E TTK 150x35SZ	6	0,76	150	35	4
	KLM-E TTK 200x35SZ	6	0,76	200	35	4
	KLM-E TTK 300x35SZ	6	1,04	300	35	4
	KLM-E TTK 400x35SZ	6	1,31	400	35	4
	KLM-E TTK 500x35SZ	6	1,58	500	35	4

KLM-E TTK 300x60SZ

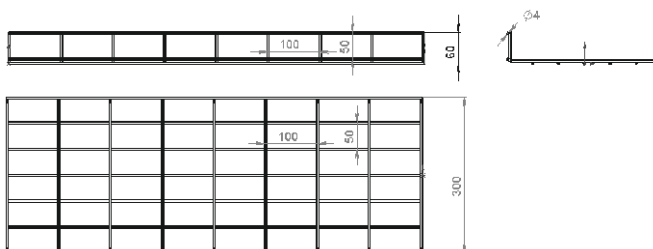
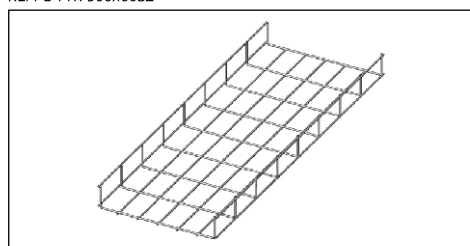

Технические характеристики

Наименование	Артикул	Кол-во в упаковке	Вес, кг/м	Ширина, мм	Высота, мм	Толщина, мм
Проволочный лоток	KLM-E TTK 60x60SZ	18	0,49	60	60	4
	KLM-E TTK 100x60SZ	18	0,71	100	60	4
	KLM-E TTK 150x60SZ	6	0,76	150	60	4
	KLM-E TTK 200x60SZ	6	0,90	200	60	4
	KLM-E TTK 300x60SZ	6	1,17	300	60	4
	KLM-E TTK 400x60SZ	6	1,44	400	60	4
	KLM-E TTK 500x60SZ	6	1,71	500	60	4
	KLM-E TTK 600x60SZ	6	1,98	600	60	4

KLM-E TTK 400x85SZ

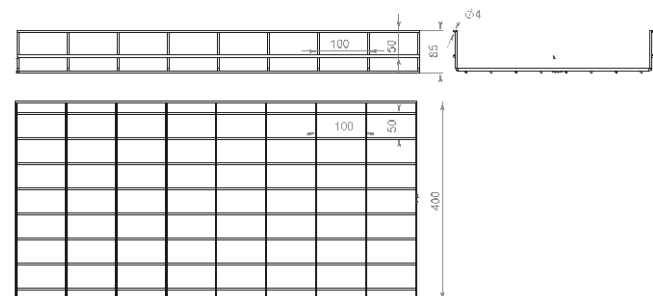
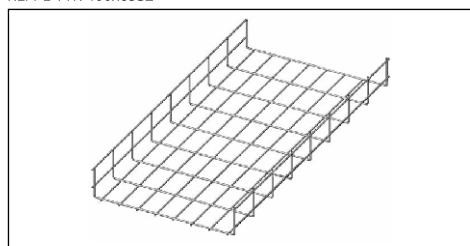

Технические характеристики

Наименование	Артикул	Кол-во в упаковке	Вес, кг/м	Ширина, мм	Высота, мм	Толщина, мм
Проволочный лоток	KLM-E TTK 100x85SZ	6	0,76	100	85	4
	KLM-E TTK 150x85SZ	6	0,90	150	85	4
	KLM-E TTK 200x85SZ	6	1,04	200	85	4
	KLM-E TTK 300x85SZ	6	1,31	300	85	4

Наименование	Артикул	Кол-во в упак.	Вес, кг/м	Ширина, мм	Высота, мм	Толщина, мм
Проволочный лоток	KLM-E TTK 400x85SZ	6	1,58	400	85	4
	KLM-E TTK 500x85SZ	6	1,85	500	85	4
	KLM-E TTK 600x85SZ	6	2,12	600	85	4
Проволочный лоток	KLM-E TTK 100x105SZ	6	1,04	100	105	4
	KLM-E TTK 125x105SZ	6	1,04	125	105	4
	KLM-E TTK 150x105SZ	6	1,04	150	105	4
	KLM-E TTK 200x105SZ	6	1,17	200	105	4
	KLM-E TTK 300x105SZ	6	1,44	300	105	4
	KLM-E TTK 400x105SZ	6	1,71	400	105	4
	KLM-E TTK 500x105SZ	6	1,98	500	105	4
	KLM-E TTK 600x105SZ	6	2,25	600	105	4

ПРОВОЛОЧНЫЙ ЛОТОК УСИЛЕННЫЙ (ТОЛЩИНА ПРОВОЛОКИ 5 ММ)

KLM-E TTK-R

Технические характеристики

Наименование	Артикул	Кол-во в упак.	Вес, кг/м	Ширина, мм	Высота, мм	Толщина, мм
Проволочный лоток	KLM-E TTK R 200x60SZ	6	3,13	200	60	5
	KLM-E TTK R 300x60SZ	6	3,13	300	60	5
	KLM-E TTK R 400x60SZ	6	3,13	400	60	5
	KLM-E TTK R 500x60SZ	6	3,72	500	60	5
	KLM-E TTK R 600x60SZ	6	4,30	600	60	5
Проволочный лоток	KLM-E TTK R 300x85SZ	6	2,83	300	85	5
	KLM-E TTK R 400x85SZ	6	3,42	400	85	5
	KLM-E TTK R 500x85SZ	6	4,01	500	85	5
	KLM-E TTK R 600x85SZ	6	4,60	600	85	5
Проволочный лоток	KLM-E TTK R 300x105SZ	6	3,13	300	105	5
	KLM-E TTK R 400x105SZ	6	3,72	400	105	5
	KLM-E TTK R 500x105SZ	6	4,30	500	105	5
	KLM-E TTK R 600x105SZ	6	4,89	600	105	5

ПРОВОЛОЧНЫЙ ЛОТОК, НЕРЖАВЕЙКА (СТАЛЬ 4 ММ)

KLM-E ТТК INOX

Технические характеристики

Наименование	Артикул	Кол-во в упак.	Вес, кг/м	Ширина, мм	Высота, мм	Толщина, мм
Проволочный лоток	KLM-E ТТК 50x35INOX	30	0,49	50	35	4
	KLM-E ТТК 70x50INOX	30	0,49	70	50	4
	KLM-E ТТК 100x35INOX	30	0,49	100	35	4
	KLM-E ТТК 200x35INOX	6	0,76	200	35	4
	KLM-E ТТК 300x35INOX	6	1,04	300	35	4
	KLM-E ТТК 400x35INOX	6	1,31	400	35	4
	KLM-E ТТК 500x35INOX	6	1,58	500	35	4
	KLM-E ТТК 60x60INOX	18	0,49	60	60	4
	KLM-E ТТК 100x60INOX	18	0,71	100	60	4
	KLM-E ТТК 150x60INOX	6	0,76	150	60	4
	KLM-E ТТК 200x60INOX	6	0,90	200	60	4
	KLM-E ТТК 300x60INOX	6	1,17	300	60	4
	KLM-E ТТК 400x60INOX	6	1,44	400	60	4
	KLM-E ТТК 500x60INOX	6	1,71	500	60	4
	KLM-E ТТК 100x85INOX	6	0,76	100	85	4
	KLM-E ТТК 150x85INOX	6	0,90	150	85	4
	KLM-E ТТК 200x85INOX	6	1,04	200	85	4
	KLM-E ТТК 300x85INOX	6	1,31	300	85	4
	KLM-E ТТК 400x85INOX	6	1,58	400	85	4
	KLM-E ТТК 500x85INOX	6	1,85	500	85	4
	KLM-E ТТК 100x105INOX	6	1,04	100	105	4
	KLM-E ТТК 150x105INOX	6	1,04	150	105	4
	KLM-E ТТК 200x105INOX	6	1,17	200	105	4
	KLM-E ТТК 300x105INOX	6	1,44	300	105	4
	KLM-E ТТК 400x105INOX	6	1,71	400	105	4
	KLM-E ТТК 500x105INOX	6	1,98	500	105	4

Изготавливаются из холоднокатаной малоуглеродистой рулонной стали марки 08 ПС (ГОСТ 14918-80), толщиной 0,7–2 мм, оцинкованной (метод Т. Сендзимира). Используются для придания необходимых поворотов кабельных трасс в плоскости и вертикалях.

ВИДЫ ИСПОЛНЕНИЙ

1. Предварительно оцинкованная сталь по методу Т. Сендзимира.
2. Порошковая окраска.
3. Горячее цинкование методом погружения в расплав цинка.
4. Чернокатанная сталь.

УГЛЫ ЛИСТОВЫЕ

KLM-E FB | KLM-E FB45 | KLM-E IVB | KLM-E IVB45 | KLM-E OVB | KLM-E OVB45

KLM-E FB 200x50

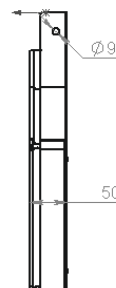
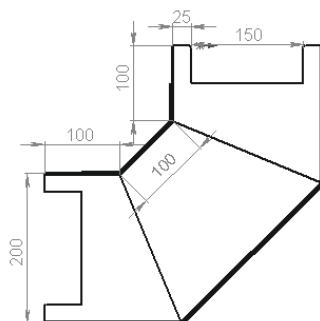
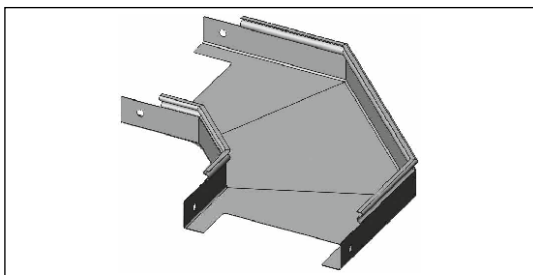

KLM-E FB45 200x50

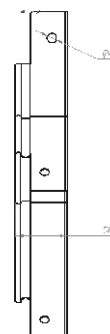
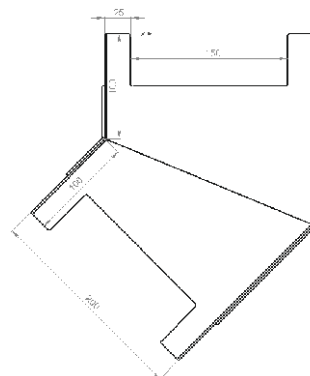
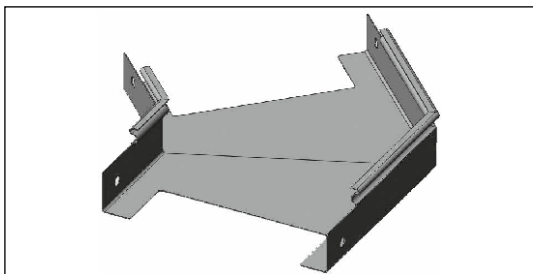

Технические характеристики

Наименование	Артикул	Вес, кг/м	Ширина, мм	Высота, мм	Толщина, мм
	KLM-E TC; FB; FB45; IVB; IVB 45; OVB; OVB 45 50x50x0.7	0,79	50	50	0,7
	KLM-E TC; FB; FB45; IVB; IVB45; OVB; OVB 45 50x50x1	1,13	50	50	1,0
	KLM-E TC; FB; FB45; IVB; IVB45 OVB; OVB 45 50x50x1.2	1,35	50	50	1,2
	KLM-E TC; FB; FB45; IVB; IVB45; OVB; OVB 45 50x50x1.5	1,68	50	50	1,5
	KLM-E TC; FB; FB45; IVB; IVB45; OVB; OVB 45 100x50x0.7	1,03	100	50	0,7
	KLM-E TC; FB; FB45; IVB; IVB45; OVB; OVB 45 100x50x1	1,47	100	50	1,0
	KLM-E TC; FB; FB45; IVB; IVB45; OVB; OVB 45 100x50x1.2	1,77	100	50	1,2
	KLM-E TC; FB; FB45; IVB; IVB45; OVB; OVB 45 100x50x1.5	2,21	100	50	1,5
	KLM-E TC; FB; FB45; IVB; IVB45; OVB; OVB 45 150x50x0.7	1,29	150	50	0,7
	KLM-E TC; FB; FB45; IVB; IVB45; OVB; OVB 45 150x50x1	1,84	150	50	1,0
	KLM-E TC; FB; FB45; IVB; IVB45; OVB; OVB 45 150x50x1.2	2,21	150	50	1,2
	KLM-E TC; FB; FB45; IVB; IVB45; OVB; OVB 45 150x50x1.5	2,76	150	50	1,5
	KLM-E TC; FB; FB45; IVB; IVB45; OVB; OVB 45 200x50x0.7	1,57	200	50	0,7
	KLM-E TC; FB; FB45; IVB; IVB45; OVB; OVB 45 200x50x1	2,24	200	50	1,0
	KLM-E TC; FB; FB45; IVB; IVB45; OVB; OVB 45 200x50x1.2	3,36	200	50	1,2
	KLM-E TC; FB; FB45; IVB; IVB45; OVB; OVB 45 200x50x1.5	3,06	200	50	1,5
	KLM-E TC; FB; FB45; IVB; IVB45; OVB; OVB 45 300x50x0.7	2,21	300	50	0,7
	KLM-E TC; FB; FB45; IVB; IVB45; OVB; OVB 45 300x50x1	3,16	300	50	1,0
	KLM-E TC; FB; FB45; IVB; IVB45; OVB; OVB 45 300x50x1.2	3,79	300	50	1,2
	KLM-E TC; FB; FB45; IVB; IVB45; OVB; OVB 45 300x50x1.5	4,74	300	50	1,5
	KLM-E TC; FB; FB45; IVB; IVB45; OVB; OVB 45 400x50x0.7	2,94	400	50	0,7
	KLM-E TC; FB; FB45; IVB; IVB45; OVB; OVB 45 400x50x1	4,20	400	50	1,0
	KLM-E TC; FB; FB45; IVB; IVB45; OVB; OVB 45 400x50x1.2	5,04	400	50	1,2
	KLM-E TC; FB; FB45; IVB; IVB45; OVB; OVB 45 400x50x1.5	6,30	400	50	1,5
	KLM-E TC; FB; FB45; IVB; IVB45; OVB; OVB 45 500x50x1	5,36	500	50	1,0
	KLM-E TC; FB; FB45; IVB; IVB45; OVB; OVB 45 500x50x1.5	6,43	500	50	1,2
Угол горизонтальный 90;	KLM-E TC; FB; FB45; IVB; IVB45; OVB; OVB 45 500x50x1.5	8,03	500	50	1,5
Угол вертикальный внутренний;	KLM-E TC; FB; FB45; IVB; IVB45; OVB; OVB 45 100x60x0.7	1,09	100	60	0,7
Угол вертикальный наружный;	KLM-E TC; FB; FB45; IVB; IVB45; OVB; OVB 45 100x60x1	1,55	100	60	1,0
Угол-отвод	KLM-E TC; FB; FB45; IVB; IVB45; OVB; OVB 45 100x60x1.2	1,86	100	60	1,2
	KLM-E TC; FB; FB45; IVB; IVB45; OVB; OVB 45 100x60x1.5	2,01	100	60	1,5
	KLM-E TC; FB; FB45; IVB; IVB45; OVB; OVB 45 150x60x0.7	1,35	150	60	0,7
	KLM-E TC; FB; FB45; IVB; IVB45; OVB; OVB 45 150x60x1	1,93	150	60	1,0
	KLM-E TC; FB; FB45; IVB; IVB45; OVB; OVB 45 150x60x1.2	2,31	150	60	1,2
	KLM-E TC; FB; FB45; IVB; IVB45; OVB; OVB 45 150x60x1.5	2,60	150	60	1,5
	KLM-E TC; FB; FB45; IVB; IVB45; OVB; OVB 45 200x60x0.7	1,64	200	60	0,7
	KLM-E TC; FB; FB45; IVB; IVB45; OVB; OVB 45 200x60x1	2,34	200	60	1,0
	KLM-E TC; FB; FB45; IVB; IVB45; OVB; OVB 45 200x60x1.2	2,80	200	60	1,2
	KLM-E TC; FB; FB45; IVB; IVB45; OVB; OVB 45 200x60x1.5	3,24	200	60	1,5
	KLM-E TC; FB; FB45; IVB; IVB45; OVB; OVB 45 300x60x0.7	2,28	300	60	0,7
	KLM-E TC; FB; FB45; IVB; IVB45; OVB; OVB 45 300x60x1	3,26	300	60	1,0
	KLM-E TC; FB; FB45; IVB; IVB45; OVB; OVB 45 300x60x1.2	3,91	300	60	1,2
	KLM-E TC; FB; FB45; IVB; IVB45; OVB; OVB 45 300x60x1.5	4,66	300	60	1,5
	KLM-E TC; FB; FB45; IVB; IVB45; OVB; OVB 45 400x60x0.7	3,02	400	60	0,7
	KLM-E TC; FB; FB45; IVB; IVB45; OVB; OVB 45 400x60x1	4,31	400	60	1,0
	KLM-E TC; FB; FB45; IVB; IVB45; OVB; OVB 45 400x60x1.2	5,17	400	60	1,2
	KLM-E TC; FB; FB45; IVB; IVB45; OVB; OVB 45 400x60x1.5	6,28	400	60	1,5
	KLM-E TC; FB; FB45; IVB; IVB45; OVB; OVB 45 500x60x1	5,48	500	60	1,0
	KLM-E TC; FB; FB45; IVB; IVB45; OVB; OVB 45 500x60x1.2	6,57	500	60	1,2
	KLM-E TC; FB; FB45; IVB; IVB45; OVB; OVB 45 500x60x1.5	8,09	500	60	1,5
	KLM-E TC; FB; FB45; IVB; IVB45; OVB; OVB 45 600x60x1	6,79	600	60	1,0
	KLM-E TC; FB; FB45; IVB; IVB45; OVB; OVB 45 600x60x1.2	8,14	600	60	1,2
	KLM-E TC; FB; FB45; IVB; IVB45; OVB; OVB 45 600x60x1.5	10,10	600	60	1,5
	KLM-E TC; FB; FB45; IVB; IVB45; OVB; OVB 45 100x70x0.7	1,20	100	70	0,7

Наименование	Артикул	Вес, кг/м	Ширина, мм	Высота, мм	Толщина, мм
	KLM-E TC; FB; FB45; IVB; IVB45; OVB; OVB 45 100x70x1	1,63	100	70	1,0
	KLM-E TC; FB; FB45; IVB; IVB45; OVB; OVB 45 100x70x1.2	1,95	100	70	1,2
	KLM-E TC; FB; FB45; IVB; IVB45; OVB; OVB 45 100x70x1.5	2,17	100	70	1,5
	KLM-E TC; FB; FB45; IVB; IVB45; OVB; OVB 45 150x70x0.7	1,47	150	70	0,7
	KLM-E TC; FB; FB45; IVB; IVB45; OVB; OVB 45 150x70x1	2,10	150	70	1,0
	KLM-E TC; FB; FB45; IVB; IVB45; OVB; OVB 45 150x70x1.2	2,52	150	70	1,2
	KLM-E TC; FB; FB45; IVB; IVB45; OVB; OVB 45 150x70x1.5	2,77	150	70	1,5
	KLM-E TC; FB; FB45; IVB; IVB45; OVB; OVB 45 200x70x0.7	1,76	200	70	0,7
	KLM-E TC; FB; FB45; IVB; IVB45; OVB; OVB 45 200x70x1	2,51	200	70	1,0
	KLM-E TC; FB; FB45; IVB; IVB45; OVB; OVB 45 200x70x1.2	3,02	200	70	1,2
	KLM-E TC; FB; FB45; IVB; IVB45; OVB; OVB 45 200x70x1.5	3,42	200	70	1,5
	KLM-E TC; FB; FB45; IVB; IVB45; OVB; OVB 45 300x70x0.7	2,42	300	70	0,7
	KLM-E TC; FB; FB45; IVB; IVB45; OVB; OVB 45 300x70x1	3,46	300	70	1,0
	KLM-E TC; FB; FB45; IVB; IVB45; OVB; OVB 45 300x70x1.2	4,15	300	70	1,2
	KLM-E TC; FB; FB45; IVB; IVB45; OVB; OVB 45 300x70x1.5	4,86	300	70	1,5
	KLM-E TC; FB; FB45; IVB; IVB45; OVB; OVB 45 400x70x0.7	3,17	400	70	0,7
	KLM-E TC; FB; FB45; IVB; IVB45; OVB; OVB 45 400x70x1	4,52	400	70	1,0
	KLM-E TC; FB; FB45; IVB; IVB45; OVB; OVB 45 400x70x1.2	5,43	400	70	1,2
	KLM-E TC; FB; FB45; IVB; IVB45; OVB; OVB 45 400x70x1.5	6,50	400	70	1,5
	KLM-E TC; FB; FB45; IVB; IVB45; OVB; OVB 45 500x70x1	5,72	500	70	1,0
	KLM-E TC; FB; FB45; IVB; IVB45; OVB; OVB 45 500x70x1.2	6,87	500	70	1,2
	KLM-E TC; FB; FB45; IVB; IVB45; OVB; OVB 45 500x70x1.5	8,33	500	70	1,5
	KLM-E TC; FB; FB45; IVB; IVB45; OVB; OVB 45 600x70x1	7,04	600	70	1,0
	KLM-E TC; FB; FB45; IVB; IVB45; OVB; OVB 45 600x70x1.2	8,45	600	70	1,2
	KLM-E TC; FB; FB45; IVB; IVB45; OVB; OVB 45 600x70x1.5	10,36	600	70	1,5
	KLM-E TC; FB; FB45; IVB; IVB45; OVB; OVB 45 100x80x0.7	1,25	100	80	0,7
	KLM-E TC; FB; FB45; IVB; IVB45; OVB; OVB 45 100x80x1	1,79	100	80	1,0
	KLM-E TC; FB; FB45; IVB; IVB45; OVB; OVB 45 100x80x1.2	2,14	100	80	1,2
	KLM-E TC; FB; FB45; IVB; IVB45; OVB; OVB 45 100x80x1.5	2,67	100	80	1,5
	KLM-E TC; FB; FB45; IVB; IVB45; OVB; OVB 45 150x80x0.7	1,53	150	80	0,7
	KLM-E TC; FB; FB45; IVB; IVB45; OVB; OVB 45 150x80x1	2,19	150	80	1,0
	KLM-E TC; FB; FB45; IVB; IVB45; OVB; OVB 45 150x80x1.2	2,62	150	80	1,2
	KLM-E TC; FB; FB45; IVB; IVB45; OVB; OVB 45 150x80x1.5	3,27	150	80	1,5
	KLM-E TC; FB; FB45; IVB; IVB45; OVB; OVB 45 200x80x0.7	1,82	200	80	0,7
	KLM-E TC; FB; FB45; IVB; IVB45; OVB; OVB 45 200x80x1	2,60	200	80	1,0
	KLM-E TC; FB; FB45; IVB; IVB45; OVB; OVB 45 200x80x1.2	3,12	200	80	1,2
	KLM-E TC; FB; FB45; IVB; IVB45; OVB; OVB 45 200x80x1.5	3,90	200	80	1,5
	KLM-E TC; FB; FB45; IVB; IVB45; OVB; OVB 45 300x80x0.7	2,49	300	80	0,7
	KLM-E TC; FB; FB45; IVB; IVB45; OVB; OVB 45 300x80x1	3,56	300	80	1,0
	KLM-E TC; FB; FB45; IVB; IVB45; OVB; OVB 45 300x80x1.2	4,27	300	80	1,2
	KLM-E TC; FB; FB45; IVB; IVB45; OVB; OVB 45 300x80x1.5	5,33	300	80	1,5
	KLM-E TC; FB; FB45; IVB; IVB45; OVB; OVB 45 400x80x0.7	3,24	400	80	0,7
	KLM-E TC; FB; FB45; IVB; IVB45; OVB; OVB 45 400x80x1	4,63	400	80	1,0
	KLM-E TC; FB; FB45; IVB; IVB45; OVB; OVB 45 400x80x1.2	5,55	400	80	1,2
	KLM-E TC; FB; FB45; IVB; IVB45; OVB; OVB 45 400x80x1.5	6,93	400	80	1,5
	KLM-E TC; FB; FB45; IVB; IVB45; OVB; OVB 45 500x80x1	5,84	500	80	1,0
	KLM-E TC; FB; FB45; IVB; IVB45; OVB; OVB 45 500x80x1.2	7,01	500	80	1,2
	KLM-E TC; FB; FB45; IVB; IVB45; OVB; OVB 45 500x80x1.5	8,76	500	80	1,5
	KLM-E TC; FB; FB45; IVB; IVB45; OVB; OVB 45 600x80x1	7,17	600	80	1,0
	KLM-E TC; FB; FB45; IVB; IVB45; OVB; OVB 45 600x80x1.2	8,61	600	80	1,2
	KLM-E TC; FB; FB45; IVB; IVB45; OVB; OVB 45 600x80x1.5	10,76	600	80	1,5
	KLM-E TC; FB; FB45; IVB; IVB45; OVB; OVB 45 100x100x0.7	1,40	100	100	0,7
	KLM-E TC; FB; FB45; IVB; IVB45; OVB; OVB 45 100x100x1	2,00	100	100	1,0
	KLM-E TC; FB; FB45; IVB; IVB45; OVB; OVB 45 100x100x1.2	2,40	100	100	1,2
	KLM-E TC; FB; FB45; IVB; IVB45; OVB; OVB 45 100x100x1.5	3,00	100	100	1,5
	KLM-E TC; FB; FB45; IVB; IVB45; OVB; OVB 45 150x100x0.7	1,68	150	100	0,7

Угол горизонтальный 90;
 Угол вертикальный внутренний;
 Угол вертикальный наружный;
 Угол-отвод

Наименование	Артикул	Вес, кг/м	Ширина, мм	Высота, мм	Толщина, мм
	KLM-E TC; FB; FB45; IVB; IVB45; OVB; OVB 45 150x100x1	2,40	150	100	1,0
	KLM-E TC; FB; FB45; IVB; IVB45; OVB; OVB 45 150x100x1.2	2,88	150	100	1,2
	KLM-E TC; FB; FB45; IVB; IVB45; OVB; OVB 45 150x100x1.5	3,60	150	100	1,5
	KLM-E TC; FB; FB45; IVB; IVB45; OVB; OVB 45 200x100x0.7	1,99	200	100	0,7
	KLM-E TC; FB; FB45; IVB; IVB45; OVB; OVB 45 200x100x1	2,84	200	100	1,0
	KLM-E TC; FB; FB45; IVB; IVB45; OVB; OVB 45 200x100x1.2	3,41	200	100	1,2
	KLM-E TC; FB; FB45; IVB; IVB45; OVB; OVB 45 200x100x1.5	4,26	200	100	1,5
	KLM-E TC; FB; FB45; IVB; IVB45; OVB; OVB 45 300x100x0.7	2,67	300	100	0,7
	KLM-E TC; FB; FB45; IVB; IVB45; OVB; OVB 45 300x100x1	3,81	300	100	1,0
	KLM-E TC; FB; FB45; IVB; IVB45; OVB; OVB 45 300x100x1.2	4,58	300	100	1,2
	KLM-E TC; FB; FB45; IVB; IVB45; OVB; OVB 45 300x100x1.5	5,72	300	100	1,5
	KLM-E TC; FB; FB45; IVB; IVB45; OVB; OVB 45 400x100x0.7	3,45	400	100	0,7
	KLM-E TC; FB; FB45; IVB; IVB45; OVB; OVB 45 400x100x1	4,93	400	100	1,0
	KLM-E TC; FB; FB45; IVB; IVB45; OVB; OVB 45 400x100x1.2	5,91	400	100	1,2
	KLM-E TC; FB; FB45; IVB; IVB45; OVB; OVB 45 400x100x1.5	7,38	400	100	1,5
	KLM-E TC; FB; FB45; IVB; IVB45; OVB; OVB 45 500x100x1	6,16	500	100	1,0
	KLM-E TC; FB; FB45; IVB; IVB45; OVB; OVB 45 500x100x1.2	7,39	500	100	1,2
	KLM-E TC; FB; FB45; IVB; IVB45; OVB; OVB 45 500x100x1.5	9,23	500	100	1,5
	KLM-E TC; FB; FB45; IVB; IVB45; OVB; OVB 45 600x100x1	7,51	600	100	1,0
	KLM-E TC; FB; FB45; IVB; IVB45; OVB; OVB 45 600x100x1.2	9,02	600	100	1,2
	KLM-E TC; FB; FB45; IVB; IVB45; OVB; OVB 45 600x100x1.5	11,27	600	100	1,5
	KLM-E TC; FB; FB45; IVB; IVB45; OVB; OVB 45 150x150x1	2,97	150	150	1,0
	KLM-E TC; FB; FB45; IVB; IVB45; OVB; OVB 45 150x150x1.2	3,57	150	150	1,2
	KLM-E TC; FB; FB45; IVB; IVB45; OVB; OVB 45 150x150x1.5	4,46	150	150	1,5
	KLM-E TC; FB; FB45; IVB; IVB45; OVB; OVB 45 200x150x1	3,44	200	150	1,0
	KLM-E TC; FB; FB45; IVB; IVB45; OVB; OVB 45 200x150x1.2	4,13	200	150	1,2
	KLM-E TC; FB; FB45; IVB; IVB45; OVB; OVB 45 200x150x1.5	5,16	200	150	1,5
	KLM-E TC; FB; FB45; IVB; IVB45; OVB; OVB 45 300x150x1	4,49	300	150	1,0
	KLM-E TC; FB; FB45; IVB; IVB45; OVB; OVB 45 300x150x1.2	5,38	300	150	1,2
	KLM-E TC; FB; FB45; IVB; IVB45; OVB; OVB 45 300x150x1.5	6,72	300	150	1,5
	KLM-E TC; FB; FB45; IVB; IVB45; OVB; OVB 45 400x150x1	5,66	400	150	1,0
	KLM-E TC; FB; FB45; IVB; IVB45; OVB; OVB 45 400x150x1.2	6,79	400	150	1,2
	KLM-E TC; FB; FB45; IVB; IVB45; OVB; OVB 45 400x150x1.5	8,48	400	150	1,5
	KLM-E TC; FB; FB45; IVB; IVB45; OVB; OVB 45 500x150x1	6,94	500	150	1,0
	KLM-E TC; FB; FB45; IVB; IVB45; OVB; OVB 45 500x150x1.2	8,33	500	150	1,2
	KLM-E TC; FB; FB45; IVB; IVB45; OVB; OVB 45 500x150x1.5	10,41	500	150	1,5
	KLM-E TC; FB; FB45; IVB; IVB45; OVB; OVB 45 600x150x1	8,37	600	150	1,0
	KLM-E TC; FB; FB45; IVB; IVB45; OVB; OVB 45 600x150x1.2	10,05	600	150	1,2
	KLM-E TC; FB; FB45; IVB; IVB45; OVB; OVB 45 600x150x1.5	12,56	600	150	1,5
	KLM-E TC; FB; FB45; IVB; IVB45; OVB; OVB 45 200x200x1	4,04	200	200	1,0
	KLM-E TC; FB; FB45; IVB; IVB45; OVB; OVB 45 200x200x1.2	4,85	200	200	1,2
	KLM-E TC; FB; FB45; IVB; IVB45; OVB; OVB 45 200x200x1.5	6,06	200	200	1,5
	KLM-E TC; FB; FB45; IVB; IVB45; OVB; OVB 45 300x200x1	5,14	300	200	1,0
	KLM-E TC; FB; FB45; IVB; IVB45; OVB; OVB 45 300x200x1.2	6,17	300	200	1,2
	KLM-E TC; FB; FB45; IVB; IVB45; OVB; OVB 45 300x200x1.5	7,71	300	200	1,5
	KLM-E TC; FB; FB45; IVB; IVB45; OVB; OVB 45 400x200x1	6,39	400	200	1,0
	KLM-E TC; FB; FB45; IVB; IVB45; OVB; OVB 45 400x200x1.2	7,66	400	200	1,2
	KLM-E TC; FB; FB45; IVB; IVB45; OVB; OVB 45 400x200x1.5	9,57	400	200	1,5
	KLM-E TC; FB; FB45; IVB; IVB45; OVB; OVB 45 500x200x1	7,74	500	200	1,0
	KLM-E TC; FB; FB45; IVB; IVB45; OVB; OVB 45 500x200x1.2	9,29	500	200	1,2
	KLM-E TC; FB; FB45; IVB; IVB45; OVB; OVB 45 500x200x1.5	11,61	500	200	1,5
	KLM-E TC; FB; FB45; IVB; IVB45; OVB; OVB 45 600x200x1	9,23	600	200	1,0
	KLM-E TC; FB; FB45; IVB; IVB45; OVB; OVB 45 600x200x1.2	11,07	600	200	1,2
	KLM-E TC; FB; FB45; IVB; IVB45; OVB; OVB 45 600x200x1.5	13,83	600	200	1,5

Угол горизонтальный 90;
 Угол вертикальный внутренний;
 Угол вертикальный наружный;
 Угол-отвод

KLM-E TB

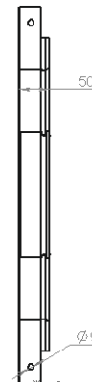
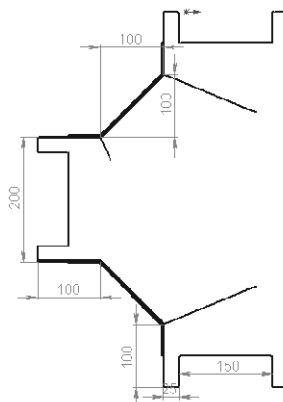
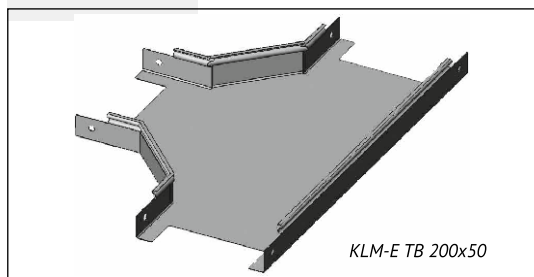

Технические характеристики

Наименование	Артикул	Вес, кг/м	Ширина, мм	Высота, мм	Толщина, мм
	KLM-E TB 600x80x1.5	15,13	600	80	1,5
	KLM-E TB 600x80x1.2	12,10	600	80	1,2
	KLM-E TB 600x80x1.0	10,09	600	80	1,0
	KLM-E TB 600x70x1.5	14,88	600	70	1,5
	KLM-E TB 600x70x1.2	11,90	600	70	1,2
	KLM-E TB 600x70x1.0	9,90	600	70	1,0
	KLM-E TB 600x60x1.5	14,38	600	60	1,5
	KLM-E TB 600x60x1.2	11,50	600	60	1,2
	KLM-E TB 600x60x1.0	9,65	600	60	1,0
	KLM-E TB 600x50x1.5	14,25	600	50	1,5
	KLM-E TB 600x50x1.2	11,40	600	50	1,2
	KLM-E TB 600x50x1.0	9,50	600	50	1,0
	KLM-E TB 600x200x1.5	18,63	600	200	1,5
	KLM-E TB 600x200x1.2	14,90	600	200	1,2
	KLM-E TB 600x200x1.0	12,41	600	200	1,0
	KLM-E TB 600x150x1.5	17,16	600	150	1,5
	KLM-E TB 600x150x1.2	13,73	600	150	1,2
	KLM-E TB 600x150x1.0	11,44	600	150	1,0
	KLM-E TB 600x100x1.5	15,71	600	100	1,5
	KLM-E TB 600x100x1.2	12,57	600	100	1,2
	KLM-E TB 600x100x1.0	10,47	600	100	1,0
T-секция	KLM-E TB 500x80x1.5	12,38	500	80	1,5
	KLM-E TB 500x80x1.2	9,90	500	80	1,2
	KLM-E TB 500x80x1.0	8,33	500	80	1,0
	KLM-E TB 500x70x1.5	12,25	500	70	1,5
	KLM-E TB 500x70x1.2	9,80	500	70	1,2
	KLM-E TB 500x70x1.0	8,20	500	70	1,0
	KLM-E TB 500x60x1.5	11,81	500	60	1,5
	KLM-E TB 500x60x1.2	9,45	500	60	1,2
	KLM-E TB 500x60x1.0	7,90	500	60	1,0
	KLM-E TB 500x50x1.5	11,66	500	50	1,5
	KLM-E TB 500x50x1.2	9,33	500	50	1,2
	KLM-E TB 500x50x1.0	7,77	500	50	1,0
	KLM-E TB 500x200x1.5	15,84	500	200	1,5
	KLM-E TB 500x200x1.2	12,67	500	200	1,2
	KLM-E TB 500x200x1.0	10,56	500	200	1,0
	KLM-E TB 500x150x1.5	14,44	500	150	1,5
	KLM-E TB 500x150x1.2	11,55	500	150	1,2
	KLM-E TB 500x150x1.0	9,63	500	150	1,0
	KLM-E TB 500x100x1.5	13,05	500	100	1,5

T-секция

Наименование	Артикул	Вес, кг/м	Ширина, мм	Высота, мм	Толщина, мм
KLM-E TB 500x100x1.2		10,44	500	100	1,2
KLM-E TB 500x100x1.0		8,70	500	100	1,0
KLM-E TB 400x80x1.5		10,09	400	80	1,5
KLM-E TB 400x80x1.2		8,07	400	80	1,2
KLM-E TB 400x80x1.0		6,73	400	80	1,0
KLM-E TB 400x80x0.7		4,71	400	80	0,7
KLM-E TB 400x70x1.5		9,88	400	70	1,5
KLM-E TB 400x70x1.2		7,90	400	70	1,2
KLM-E TB 400x70x1.0		6,55	400	70	1,0
KLM-E TB 400x70x0.7		4,60	400	70	0,7
KLM-E TB 400x60x1.5		9,44	400	60	1,5
KLM-E TB 400x60x1.2		7,55	400	60	1,2
KLM-E TB 400x60x1.0		6,35	400	60	1,0
KLM-E TB 400x60x0.7		4,45	400	60	0,7
KLM-E TB 400x50x1.5		9,28	400	50	1,5
KLM-E TB 400x50x1.2		7,42	400	50	1,2
KLM-E TB 400x50x1.0		6,19	400	50	1,0
KLM-E TB 400x50x0.7		4,33	400	50	0,7
KLM-E TB 400x200x1.5		13,31	400	200	1,5
KLM-E TB 400x200x1.2		10,65	400	200	1,2
KLM-E TB 400x200x1.0		8,87	400	200	1,0
KLM-E TB 400x150x1.5		11,96	400	150	1,5
KLM-E TB 400x150x1.2		9,57	400	150	1,2
KLM-E TB 400x150x1.0		7,97	400	150	1,0
KLM-E TB 400x100x1.5		10,63	400	100	1,5
KLM-E TB 400x100x1.2		8,50	400	100	1,2
KLM-E TB 400x100x1.0		7,09	400	100	1,0
KLM-E TB 400x100x0.7		4,96	400	100	0,7
KLM-E TB 300x80x1.5		7,93	300	80	1,5
KLM-E TB 300x80x1.2		6,34	300	80	1,2
KLM-E TB 300x80x1.0		5,29	300	80	1,0
KLM-E TB 300x80x0.7		3,70	300	80	0,7
KLM-E TB 300x70x1.5		7,75	300	70	1,5
KLM-E TB 300x70x1.2		6,20	300	70	1,2
KLM-E TB 300x70x1.0		5,10	300	70	1,0
KLM-E TB 300x70x0.7		3,60	300	70	0,7
KLM-E TB 300x60x1.5		7,38	300	60	1,5
KLM-E TB 300x60x1.2		5,90	300	60	1,2
KLM-E TB 300x60x1.0		4,85	300	60	1,0
KLM-E TB 300x60x0.7		3,40	300	60	0,7
KLM-E TB 300x50x1.5		7,16	300	50	1,5
KLM-E TB 300x50x1.2		5,73	300	50	1,2
KLM-E TB 300x50x1.0		4,77	300	50	1,0
KLM-E TB 300x50x0.7		3,34	300	50	0,7
KLM-E TB 300x200x1.5		10,99	300	200	1,5
KLM-E TB 300x200x1.2		8,79	300	200	1,2
KLM-E TB 300x200x1.0		7,33	300	200	1,0
KLM-E TB 300x150x1.5		9,73	300	150	1,5
KLM-E TB 300x150x1.2		7,78	300	150	1,2
KLM-E TB 300x150x1.0		6,49	300	150	1,0
KLM-E TB 300x100x1.5		8,44	300	100	1,5
KLM-E TB 300x100x1.2		6,75	300	100	1,2
KLM-E TB 300x100x1.0		5,63	300	100	1,0
KLM-E TB 300x100x0.7		3,94	300	100	0,7
KLM-E TB 200x80x1.5		6,00	200	80	1,5
KLM-E TB 200x80x1.2		4,80	200	80	1,2

Наименование	Артикул	Вес, кг/м	Ширина, мм	Высота, мм	Толщина, мм
	KLM-E TB 200x80x1.0	4,00	200	80	1,0
	KLM-E TB 200x80x0.7	2,80	200	80	0,7
	KLM-E TB 200x70x1.5	5,75	200	70	1,5
	KLM-E TB 200x70x1.2	4,60	200	70	1,2
	KLM-E TB 200x70x1.0	3,85	200	70	1,0
	KLM-E TB 200x70x0.7	2,70	200	70	0,7
	KLM-E TB 200x60x1.5	5,44	200	60	1,5
	KLM-E TB 200x60x1.2	4,35	200	60	1,2
	KLM-E TB 200x60x1.0	3,60	200	60	1,0
	KLM-E TB 200x60x0.7	2,55	200	60	0,7
	KLM-E TB 200x50x1.5	5,28	200	50	1,5
	KLM-E TB 200x50x1.2	4,22	200	50	1,2
	KLM-E TB 200x50x1.0	3,51	200	50	1,0
	KLM-E TB 200x50x0.7	2,46	200	50	0,7
	KLM-E TB 200x200x1.5	8,94	200	200	1,5
	KLM-E TB 200x200x1.2	7,15	200	200	1,2
	KLM-E TB 200x200x1.0	5,96	200	200	1,0
	KLM-E TB 200x150x1.5	7,71	200	150	1,5
	KLM-E TB 200x150x1.2	6,17	200	150	1,2
	KLM-E TB 200x150x1.0	5,14	200	150	1,0
	KLM-E TB 200x100x1.5	6,49	200	100	1,5
	KLM-E TB 200x100x1.2	5,19	200	100	1,2
	KLM-E TB 200x100x1.0	4,33	200	100	1,0
	KLM-E TB 200x100x0.7	3,03	200	100	0,7
	KLM-E TB 150x80x1.5	5,13	150	80	1,5
	KLM-E TB 150x80x1.2	4,10	150	80	1,2
	KLM-E TB 150x80x1.0	3,41	150	80	1,0
	KLM-E TB 150x80x0.7	2,39	150	80	0,7
T-секция	KLM-E TB 150x70x1.5	4,88	150	70	1,5
	KLM-E TB 150x70x1.2	3,90	150	70	1,2
	KLM-E TB 150x70x1.0	3,30	150	70	1,0
	KLM-E TB 150x70x0.7	2,30	150	70	0,7
	KLM-E TB 150x60x1.5	4,63	150	60	1,5
	KLM-E TB 150x60x1.2	3,70	150	60	1,2
	KLM-E TB 150x60x1.0	3,05	150	60	1,0
	KLM-E TB 150x60x0.7	2,10	150	60	0,7
	KLM-E TB 150x50x1.5	4,41	150	50	1,5
	KLM-E TB 150x50x1.2	3,53	150	50	1,2
	KLM-E TB 150x50x1.0	2,94	150	50	1,0
	KLM-E TB 150x50x0.7	2,06	150	50	0,7
	KLM-E TB 150x150x1.5	6,79	150	150	1,5
	KLM-E TB 150x150x1.2	5,43	150	150	1,2
	KLM-E TB 150x150x1.0	4,53	150	150	1,0
	KLM-E TB 150x100x1.5	5,59	150	100	1,5
	KLM-E TB 150x100x1.2	4,47	150	100	1,2
	KLM-E TB 150x100x1.0	3,73	150	100	1,0
	KLM-E TB 150x100x0.7	2,61	150	100	0,7
	KLM-E TB 100x80x1.5	4,31	100	80	1,5
	KLM-E TB 100x80x1.2	3,45	100	80	1,2
	KLM-E TB 100x80x1.0	2,87	100	80	1,0
	KLM-E TB 100x80x0.7	2,01	100	80	0,7
	KLM-E TB 100x70x1.5	4,06	100	70	1,5
	KLM-E TB 100x70x1.2	3,25	100	70	1,2
	KLM-E TB 100x70x1.0	2,75	100	70	1,0
	KLM-E TB 100x70x0.7	1,97	100	70	0,7
	KLM-E TB 100x60x1.5	3,75	100	60	1,5

Наименование	Артикул	Вес, кг/м	Ширина, мм	Высота, мм	Толщина, мм
Т-секция	KLM-E TB 100x60x1.2	3,00	100	60	1,2
	KLM-E TB 100x60x1.0	2,55	100	60	1,0
	KLM-E TB 100x60x0.7	1,75	100	60	0,7
	KLM-E TB 100x50x1.5	3,60	100	50	1,5
	KLM-E TB 100x50x1.2	2,88	100	50	1,2
	KLM-E TB 100x50x1.0	2,40	100	50	1,0
	KLM-E TB 100x50x0.7	1,68	100	50	0,7
	KLM-E TB 100x100x1.5	4,78	100	100	1,5
	KLM-E TB 100x100x1.2	3,82	100	100	1,2
	KLM-E TB 100x100x1.0	3,19	100	100	1,0
	KLM-E TB 100x100x0.7	2,23	100	100	0,7
	KLM-E TB 50x50x1.5	2,88	50	50	1,5
	KLM-E TB 50x50x1.2	2,30	50	50	1,2
	KLM-E TB 50x50x1.0	1,91	50	50	1,0
	KLM-E TB 50x50x0.7	1,34	50	50	0,7

KLM-E CE

KLM-E CE 200x50

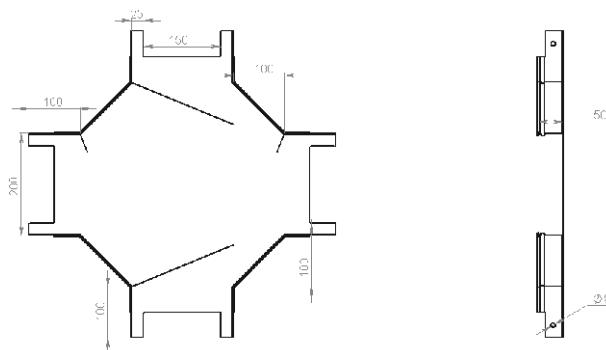
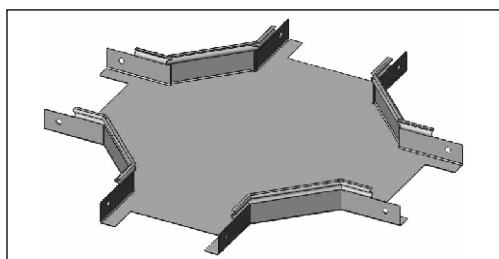

Технические характеристики

Наименование	Артикул	Вес, кг/м	Ширина, мм	Высота, мм	Толщина, мм
Х-секция	KLM-E CE 50x50x0.7	1,76	50	50	0,7
	KLM-E CE 50x50x1.0	2,51	50	50	1,0
	KLM-E CE 50x50x1.2	3,02	50	50	1,2
	KLM-E CE 50x50x1.5	3,78	50	50	1,5
	KLM-E CE 100x100x0.7	2,83	100	100	0,7
	KLM-E CE 100x100x1	4,04	100	100	1,0
	KLM-E CE 100x100x1.2	4,85	100	100	1,2
	KLM-E CE 100x100x1.5	6,06	100	100	1,5
	KLM-E CE 100x50x0.7	2,18	100	50	0,7
	KLM-E CE 100x50x1	3,11	100	50	1,0
	KLM-E CE 100x50x1.2	3,74	100	50	1,2
	KLM-E CE 100x50x1.5	4,68	100	50	1,5
	KLM-E CE 100x60x0.7	2,20	100	60	0,7
	KLM-E CE 100x60x1	3,25	100	60	1,0
	KLM-E CE 100x60x1.2	3,85	100	60	1,2
	KLM-E CE 100x60x1.5	4,81	100	60	1,5
	KLM-E CE 100x70x0.7	2,45	100	70	0,7
	KLM-E CE 100x70x1	3,50	100	70	1,0
	KLM-E CE 100x70x1.2	4,20	100	70	1,2
	KLM-E CE 100x70x1.5	5,25	100	70	1,5
	KLM-E CE 100x80x0.7	2,57	100	80	0,7
	KLM-E CE 100x80x1	3,67	100	80	1,0

Наименование	Артикул	Вес, кг/м	Ширина, мм	Высота, мм	Толщина, мм
X-секция	KLM-E CE 100x80x1.2	4,41	100	80	1,2
	KLM-E CE 100x80x1.5	5,51	100	80	1,5
	KLM-E CE 150x100x0.7	3,28	150	100	0,7
	KLM-E CE 150x100x1	4,69	150	100	1,0
	KLM-E CE 150x100x1.2	5,62	150	100	1,2
	KLM-E CE 150x100x1.5	7,03	150	100	1,5
	KLM-E CE 150x150x1	5,61	150	150	1,0
	KLM-E CE 150x150x1.2	6,74	150	150	1,2
	KLM-E CE 150x150x1.5	8,43	150	150	1,5
	KLM-E CE 150x50x0.7	2,62	150	50	0,7
	KLM-E CE 150x50x1	3,74	150	50	1,0
	KLM-E CE 150x50x1.2	4,49	150	50	1,2
	KLM-E CE 150x50x1.5	5,61	150	50	1,5
	KLM-E CE 150x60x0.7	2,90	150	60	0,7
	KLM-E CE 150x60x1	4,20	150	60	1,0
	KLM-E CE 150x60x1.2	4,95	150	60	1,2
	KLM-E CE 150x60x1.5	6,19	150	60	1,5
	KLM-E CE 150x70x0.7	2,96	150	70	0,7
	KLM-E CE 150x70x1	4,25	150	70	1,0
	KLM-E CE 150x70x1.2	5,06	150	70	1,2
	KLM-E CE 150x70x1.5	6,32	150	70	1,5
	KLM-E CE 150x80x0.7	3,01	150	80	0,7
	KLM-E CE 150x80x1	4,30	150	80	1,0
	KLM-E CE 150x80x1.2	5,16	150	80	1,2
	KLM-E CE 150x80x1.5	6,45	150	80	1,5
	KLM-E CE 200x100x0.7	3,74	200	100	0,7
	KLM-E CE 200x100x1	5,34	200	100	1,0
	KLM-E CE 200x100x1.2	6,41	200	100	1,2
	KLM-E CE 200x100x1.5	8,01	200	100	1,5
	KLM-E CE 200x150x1	6,29	200	150	1,0
	KLM-E CE 200x150x1.2	7,54	200	150	1,2
	KLM-E CE 200x150x1.5	9,43	200	150	1,5
	KLM-E CE 200x200x1	7,23	200	200	1,0
	KLM-E CE 200x200x1.2	8,67	200	200	1,2
	KLM-E CE 200x200x1.5	10,84	200	200	1,5
	KLM-E CE 200x50x0.7	3,09	200	50	0,7
	KLM-E CE 200x50x1	4,41	200	50	1,0
	KLM-E CE 200x50x1.2	5,30	200	50	1,2
	KLM-E CE 200x50x1.5	6,63	200	50	1,5
	KLM-E CE 200x60x0.7	3,18	200	60	0,7
	KLM-E CE 200x60x1	4,69	200	60	1,0
	KLM-E CE 200x60x1.2	5,62	200	60	1,2
	KLM-E CE 200x60x1.5	7,03	200	60	1,5
	KLM-E CE 200x70x0.7	3,33	200	70	0,7
	KLM-E CE 200x70x1	4,83	200	70	1,0
	KLM-E CE 200x70x1.2	5,80	200	70	1,2
	KLM-E CE 200x70x1.5	7,24	200	70	1,5
	KLM-E CE 200x80x0.7	3,48	200	80	0,7
	KLM-E CE 200x80x1	4,97	200	80	1,0
	KLM-E CE 200x80x1.2	5,97	200	80	1,2
	KLM-E CE 200x80x1.5	7,46	200	80	1,5
	KLM-E CE 300x100x0.7	4,77	300	100	0,7
	KLM-E CE 300x100x1	6,81	300	100	1,0
	KLM-E CE 300x100x1.2	8,18	300	100	1,2
	KLM-E CE 300x100x1.5	10,23	300	100	1,5
	KLM-E CE 300x150x1	7,74	300	150	1,0

Наименование	Артикул	Вес, кг/м	Ширина, мм	Высота, мм	Толщина, мм
	KLM-E CE 300x150x1.2	9,29	300	150	1,2
	KLM-E CE 300x150x1.5	11,61	300	150	1,5
	KLM-E CE 300x200x1	8,69	300	200	1,0
	KLM-E CE 300x200x1.2	10,42	300	200	1,2
	KLM-E CE 300x200x1.5	13,03	300	200	1,5
	KLM-E CE 300x50x0.7	4,11	300	50	0,7
	KLM-E CE 300x50x1	5,87	300	50	1,0
	KLM-E CE 300x50x1.2	7,05	300	50	1,2
	KLM-E CE 300x50x1.5	8,81	300	50	1,5
	KLM-E CE 300x60x0.7	4,21	300	60	0,7
	KLM-E CE 300x60x1	6,00	300	60	1,0
	KLM-E CE 300x60x1.2	7,23	300	60	1,2
	KLM-E CE 300x60x1.5	9,04	300	60	1,5
	KLM-E CE 300x70x0.7	6,66	300	70	0,7
	KLM-E CE 300x70x1	5,62	300	70	1,0
	KLM-E CE 300x70x1.2	6,86	300	70	1,2
	KLM-E CE 300x70x1.5	8,57	300	70	1,5
	KLM-E CE 300x80x0.7	4,50	300	80	0,7
	KLM-E CE 300x80x1	6,43	300	80	1,0
	KLM-E CE 300x80x1.2	7,71	300	80	1,2
	KLM-E CE 300x80x1.5	9,64	300	80	1,5
	KLM-E CE 400x100x0.7	5,90	400	100	0,7
	KLM-E CE 400x100x1	8,43	400	100	1,0
	KLM-E CE 400x100x1.2	10,11	400	100	1,2
	KLM-E CE 400x100x1.5	12,64	400	100	1,5
	KLM-E CE 400x150x1	9,36	400	150	1,0
	KLM-E CE 400x150x1.2	11,23	400	150	1,2
	KLM-E CE 400x150x1.5	14,04	400	150	1,5
X-секция	KLM-E CE 400x200x1	10,30	400	200	1,0
	KLM-E CE 400x200x1.2	12,36	400	200	1,2
	KLM-E CE 400x200x1.5	15,45	400	200	1,5
	KLM-E CE 400x50x0.7	5,24	400	50	0,7
	KLM-E CE 400x50x1	7,49	400	50	1,0
	KLM-E CE 400x50x1.2	8,98	400	50	1,2
	KLM-E CE 400x50x1.5	11,23	400	50	1,5
	KLM-E CE 400x60x0.7	5,30	400	60	0,7
	KLM-E CE 400x60x1	7,60	400	60	1,0
	KLM-E CE 400x60x1.2	9,10	400	60	1,2
	KLM-E CE 400x60x1.5	11,38	400	60	1,5
	KLM-E CE 400x70x0.7	8,43	400	70	0,7
	KLM-E CE 400x70x1	7,07	400	70	1,0
	KLM-E CE 400x70x1.2	8,63	400	70	1,2
	KLM-E CE 400x70x1.5	10,78	400	70	1,5
	KLM-E CE 400x80x0.7	5,63	400	80	0,7
	KLM-E CE 400x80x1	8,04	400	80	1,0
	KLM-E CE 400x80x1.2	9,65	400	80	1,2
	KLM-E CE 400x80x1.5	12,06	400	80	1,5
	KLM-E CE 500x100x1	10,20	500	100	1,0
	KLM-E CE 500x100x1.2	12,24	500	100	1,2
	KLM-E CE 500x100x1.5	15,30	500	100	1,5
	KLM-E CE 500x150x1	11,13	500	150	1,0
	KLM-E CE 500x150x1.2	13,35	500	150	1,2
	KLM-E CE 500x150x1.5	16,69	500	150	1,5
	KLM-E CE 500x200x1	12,07	500	200	1,0
	KLM-E CE 500x200x1.2	14,49	500	200	1,2
	KLM-E CE 500x200x1.5	18,11	500	200	1,5

Наименование	Артикул	Вес, кг/м	Ширина, мм	Высота, мм	Толщина, мм
	KLM-E CE 500x50x1	9,26	500	50	1,0
	KLM-E CE 500x50x1.2	11,11	500	50	1,2
	KLM-E CE 500x50x1.5	13,89	500	50	1,5
	KLM-E CE 500x60x1	9,40	500	60	1,0
	KLM-E CE 500x60x1.2	11,32	500	60	1,2
	KLM-E CE 500x60x1.5	14,15	500	60	1,5
	KLM-E CE 500x70x1	6,36	500	70	1,0
	KLM-E CE 500x70x1.2	7,62	500	70	1,2
	KLM-E CE 500x70x1.5	9,53	500	70	1,5
	KLM-E CE 500x80x1	9,81	500	80	1,0
	KLM-E CE 500x80x1.2	11,78	500	80	1,2
	KLM-E CE 500x80x1.5	14,73	500	80	1,5
	KLM-E CE 600x100x1	12,13	600	100	1,0
	KLM-E CE 600x100x1.2	14,55	600	100	1,2
	KLM-E CE 600x100x1.5	18,19	600	100	1,5
	KLM-E CE 600x150x1	13,06	600	150	1,0
X-секция	KLM-E CE 600x150x1.2	15,67	600	150	1,2
	KLM-E CE 600x150x1.5	19,59	600	150	1,5
	KLM-E CE 600x200x1	14,00	600	200	1,0
	KLM-E CE 600x200x1.2	16,80	600	200	1,2
	KLM-E CE 600x200x1.5	21,00	600	200	1,5
	KLM-E CE 600x50x1	11,19	600	50	1,0
	KLM-E CE 600x50x1.2	13,42	600	50	1,2
	KLM-E CE 600x50x1.5	16,78	600	50	1,5
	KLM-E CE 600x60x1	11,30	600	60	1,0
	KLM-E CE 600x60x1.2	13,55	600	60	1,2
	KLM-E CE 600x60x1.5	16,94	600	60	1,5
	KLM-E CE 600x70x1	7,91	600	70	1,0
	KLM-E CE 600x70x1.2	9,47	600	70	1,2
	KLM-E CE 600x70x1.5	11,84	600	70	1,5
	KLM-E CE 600x80x1	11,74	600	80	1,0
	KLM-E CE 600x80x1.2	14,09	600	80	1,2
	KLM-E CE 600x80x1.5	17,61	600	80	1,5

Лестничные лотки KLM изготавливаются из холоднокатаной конструкционной малоуглеродистой стали толщиной 1,2 мм и 1,5 мм. Сталь предварительно оцинкована (метод Т. Сендзимира). Лестничные лотки, в отличие от листовых, отличаются более высокой нагрузочной способностью и предполагают укладку в них кабеля большого диаметра. К тому же открытая конструкция лестничных лотков не позволяет кабелям перегреваться. Наиболее эффективными они будут вне помещений, а также внутри, особенно там, где перепады температур и показателей влажности достаточно велики. Лотки не собирают в себе пыль, мелкодисперсные вещества, не образуют конденсат и накопление влаги. Соответственно, риск возникновения очагов коррозии на них минимален. Это позволяет сделать вывод о большей долговечности изделий. Лоток представляет лестничную конструкцию, состоящую из двух боковых С-образных профилей и перемычек между ними. Как правило, сборка профилей и перемычек лестничного лотка осуществляется сваркой. Но наши перемычки соединяются «пуклевкой», также называемый «КЛИНЧингом».

Известно, что сварка «выжигает» цинковый слой с поверхности металла, что в последующем вызывает преждевременное возникновение коррозии. Метод «пуклевания» позволяет сохранить целостность цинкового покрытия и минимизировать зазор между бортом и перемычкой лотка.

ВОЗМОЖНЫЕ РАЗМЕРЫ ЛЕСТНИЧНЫХ ЛОТКОВ

Ширина основания лотка

100 / 200 / 300 / 400 / 500 / 600 (мм)

Высота борта

50 / 60 / 80 / 100 (мм)

Толщина стали борта

1,2 / 1,5 (мм)

Толщина стали перемычки

1,2 (мм)

Длина лотка

2000 / 2500 / 3000 (мм)

В зависимости от назначения и внешних условий эксплуатации кабельной трассы, лестничные лотки классифицируются по следующим характеристикам:

1. наличие или отсутствие перфорации борта по всей длине;
2. наличие или отсутствие замкового соединения с крышкой.

Прямые секции лотков предназначены для укладки кабеля в прямолинейные трассы, а различные комбинации прямых и фасонных секций позволяют проложить кабельную трассу любой конфигурации. Для изменения направления и ответвления трассы имеется широкий выбор фасонных секций, таких как крестообразные и Т-образные секции, отводы, вертикальные и горизонтальные углы, соединительные планки, переходники.

Соединение прямых и фасонных секций между собой производится посредством различных соединителей.

Возможно разделение кабелей внутри лотка посредством установки специальных перегородок (глухие и перфорированные разделители).

По согласованию, возможно изготовление лотков нестандартных размеров.

ВИДЫ ИСПОЛНЕНИЙ

1. Предварительно оцинкованная сталь по методу Т. Сендзимира.
2. Порошковая окраска.
3. Горячее цинкование методом погружения.
4. Нержавеющая сталь.

ВИДЫ КЛИМАТИЧЕСКИХ ИСПОЛНЕНИЙ

УЗ, УХЛ 2.5, УТ1.5

Наименование	Артикул	Кол-во в упак.	Вес, кг/м	Ширина, мм	Высота, мм	Толщина, мм
	KLM-E LCT 200x80x1.2-3000	6	2,49	200	80	1,2
	KLM-E LCT 300x80x1.2-3000	6	2,60	300	80	1,2
	KLM-E LCT 400x80x1.2-3000	6	2,79	400	80	1,2
	KLM-E LCT 500x80x1.2-3000	6	2,96	500	80	1,2
	KLM-E LCT 600x80x1.2-3000	6	3,18	600	80	1,2
	KLM-E LCT 100x100x1.2-3000	6	2,77	100	100	1,2
	KLM-E LCT 200x100x1.2-3000	6	3,00	200	100	1,2
	KLM-E LCT 300x100x1.2-3000	6	3,23	300	100	1,2
	KLM-E LCT 400x100x1.2-3000	6	3,46	400	100	1,2
	KLM-E LCT 500x100x1.2-3000	6	3,69	500	100	1,2
	KLM-E LCT 600x100x1.2-3000	6	3,92	600	100	1,2
	KLM-E LCT 100x50x1.5-3000	6	2,24	100	50	1,5
	KLM-E LCT 200x50x1.5-3000	6	2,53	200	50	1,5
	KLM-E LCT 300x50x1.5-3000	6	2,81	300	50	1,5
	KLM-E LCT 400x50x1.5-3000	6	3,10	400	50	1,5
	KLM-E LCT 500x50x1.5-3000	6	3,39	500	50	1,5
	KLM-E LCT 600x50x1.5-3000	6	3,68	600	50	1,5
Лестничный лоток	KLM-E LCT 100x60x1.5-3000	6	2,46	100	60	1,5
	KLM-E LCT 200x60x1.5-3000	6	2,70	200	60	1,5
	KLM-E LCT 300x60x1.5-3000	6	2,95	300	60	1,5
	KLM-E LCT 400x60x1.5-3000	6	3,22	400	60	1,5
	KLM-E LCT 500x60x1.5-3000	6	3,49	500	60	1,5
	KLM-E LCT 600x60x1.5-3000	6	3,79	600	60	1,5
	KLM-E LCT 100x80x1.5-3000	6	2,90	100	80	1,5
	KLM-E LCT 200x80x1.5-3000	6	3,11	200	80	1,5
	KLM-E LCT 300x80x1.5-3000	6	3,25	300	80	1,5
	KLM-E LCT 400x80x1.5-3000	6	3,48	400	80	1,5
	KLM-E LCT 500x80x1.5-3000	6	3,70	500	80	1,5
	KLM-E LCT 600x80x1.5-3000	6	3,97	600	80	1,5
	KLM-E LCT 100x100x1.5-3000	6	3,46	100	100	1,5
	KLM-E LCT 200x100x1.5-3000	6	3,75	200	100	1,5
	KLM-E LCT 300x100x1.5-3000	6	4,04	300	100	1,5
	KLM-E LCT 400x100x1.5-3000	6	4,33	400	100	1,5
	KLM-E LCT 500x100x1.5-3000	6	4,61	500	100	1,5
	KLM-E LCT 600x100x1.5-3000	6	4,90	600	100	1,5



График нагрузок. KLM-E LCT лестничные лотки с высотой боковой стенки 50 мм



График нагрузок. KLM-E LCT лестничные лотки с высотой боковой стенки 100 мм

ВИДЫ ИСПОЛНЕНИЙ

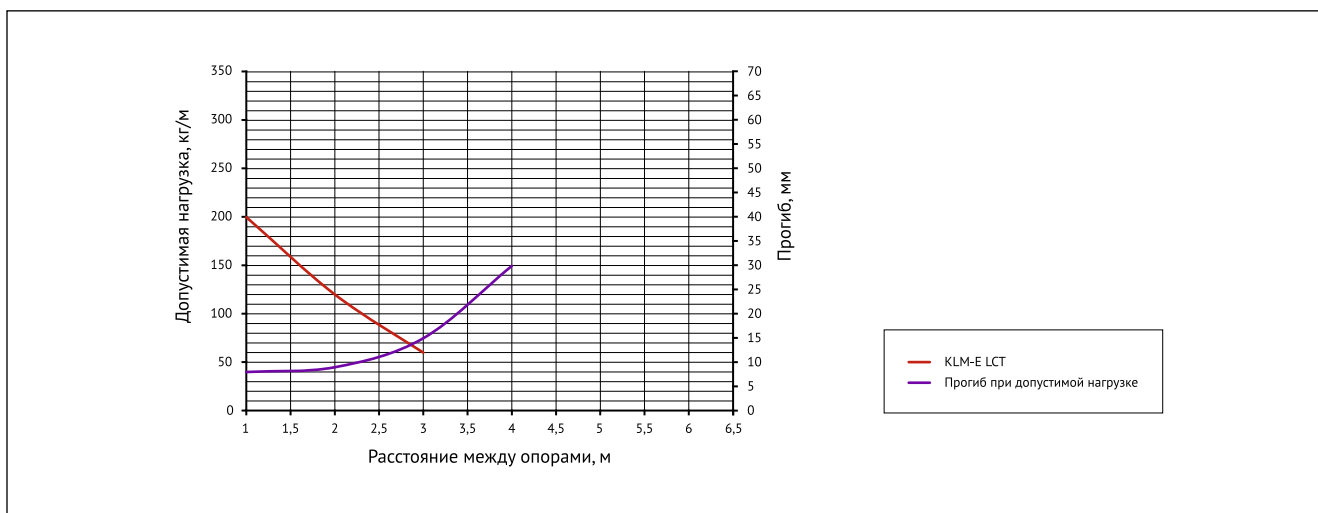
1. Предварительно оцинкованная сталь по методу Т. Сендзимира.
2. Порошковая окраска.
3. Горячее цинкование методом погружения.
4. Нержавеющая сталь.

ВИДЫ КЛИМАТИЧЕСКИХ ИСПОЛНЕНИЙ

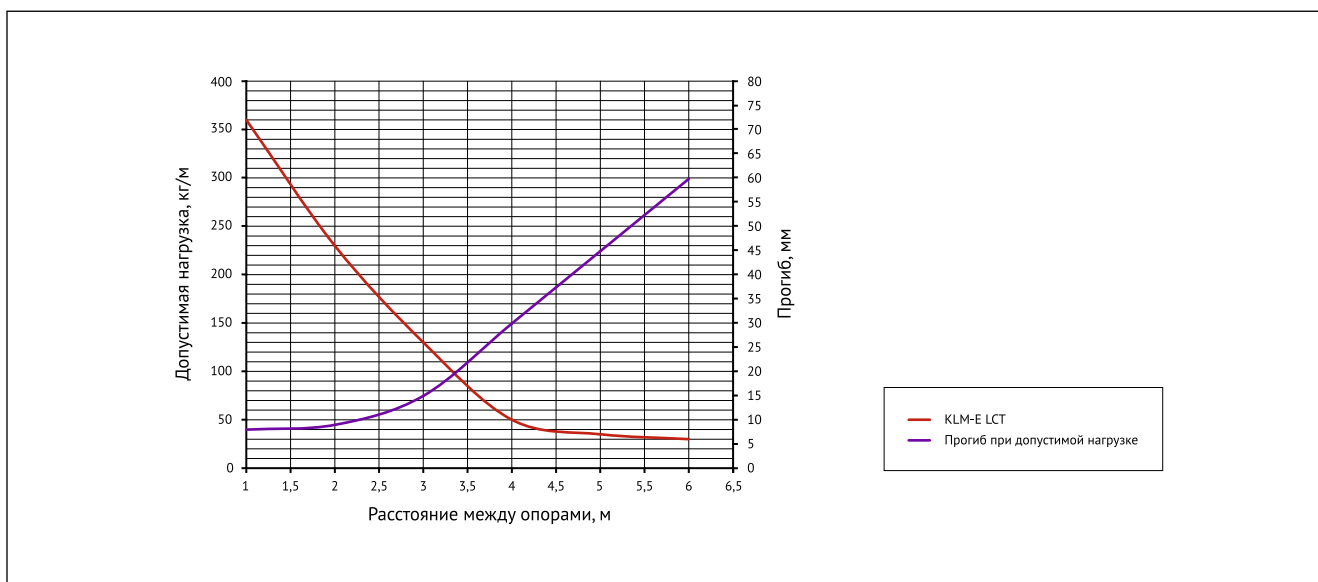
УЗ, УХЛ 2.5, УТ1.5

УГЛЫ ЛЕСТНИЧНЫЕ

KLM-E LIVB | KLM-E LOVB | KLM-E LFB

KLM-E LIVB 200x50

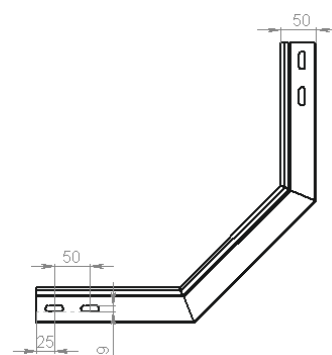
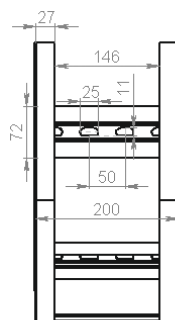
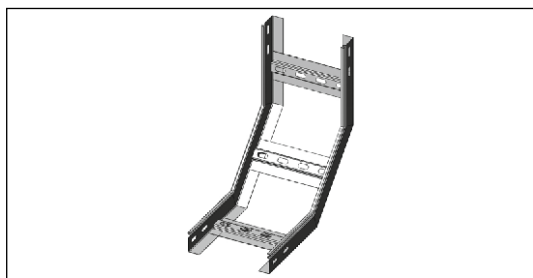

KLM-E LOVB 200x50

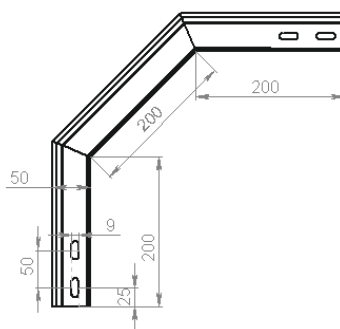
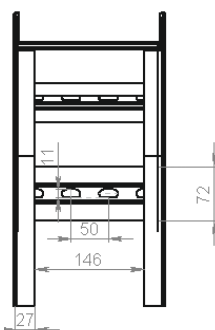

KLM-E LFB 200x50

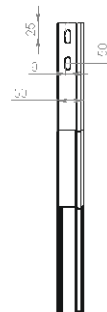
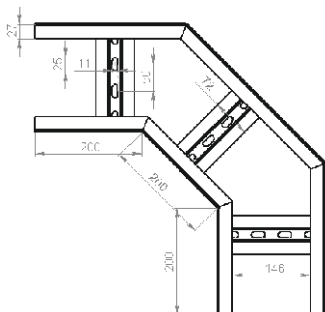
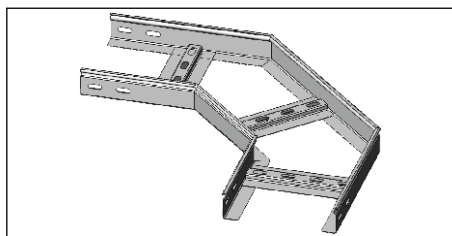

Технические характеристики

Наименование	Артикул	Вес, кг/м	Ширина, мм	Высота, мм	Толщина, мм
KLM-E LIVB, KLM-E LOVB, KLM-E LFB 100x50x1.2		1,79	100	50	1,2
KLM-E LIVB, KLM-E LOVB, KLM-E LFB 100x50x1.5		2,24	100	50	1,5
KLM-E LIVB, KLM-E LOVB, KLM-E LFB 200x50x1.2		2,34	200	50	1,2
KLM-E LIVB, KLM-E LOVB, KLM-E LFB 200x50x1.5		2,92	200	50	1,5
KLM-E LIVB, KLM-E LOVB, KLM-E LFB 300x50x1.2		2,27	300	50	1,2
KLM-E LIVB, KLM-E LOVB, KLM-E LFB 300x50x1.5		3,30	300	50	1,5
KLM-E LIVB, KLM-E LOVB, KLM-E LFB 400x50x1.2		3,16	400	50	1,2
KLM-E LIVB, KLM-E LOVB, KLM-E LFB 400x50x1.5		3,95	400	50	1,5
KLM-E LIVB, KLM-E LOVB, KLM-E LFB 500x50x1.2		3,69	500	50	1,2
KLM-E LIVB, KLM-E LOVB, KLM-E LFB 500x50x1.5		4,61	500	50	1,5
KLM-E LIVB, KLM-E LOVB, KLM-E LFB 600x50x1.2		4,08	600	50	1,2
KLM-E LIVB, KLM-E LOVB, KLM-E LFB 600x50x1.5		5,10	600	50	1,5
KLM-E LIVB, KLM-E LOVB, KLM-E LFB 100x60x1.2		1,20	100	60	1,2
KLM-E LIVB, KLM-E LOVB, KLM-E LFB 100x60x1.5		1,50	100	60	1,5
KLM-E LIVB, KLM-E LOVB, KLM-E LFB 200x60x1.2		1,58	200	60	1,2
KLM-E LIVB, KLM-E LOVB, KLM-E LFB 200x60x1.5		1,97	200	60	1,5
KLM-E LIVB, KLM-E LOVB, KLM-E LFB 300x60x1.2		1,95	300	60	1,2
KLM-E LIVB, KLM-E LOVB, KLM-E LFB 300x60x1.5		2,44	300	60	1,5
KLM-E LIVB, KLM-E LOVB, KLM-E LFB 400x60x1.2		2,32	400	60	1,2
KLM-E LIVB, KLM-E LOVB, KLM-E LFB 400x60x1.5		2,90	400	60	1,5
KLM-E LIVB, KLM-E LOVB, KLM-E LFB 500x60x1.2		2,70	500	60	1,2
KLM-E LIVB, KLM-E LOVB, KLM-E LFB 500x60x1.5		3,37	500	60	1,5
KLM-E LIVB, KLM-E LOVB, KLM-E LFB 600x60x1.2		3,07	600	60	1,2
KLM-E LIVB, KLM-E LOVB, KLM-E LFB 600x60x1.5		3,84	600	60	1,5
KLM-E LIVB, KLM-E LOVB, KLM-E LFB 100x80x1.2		1,49	100	80	1,2
KLM-E LIVB, KLM-E LOVB, KLM-E LFB 100x80x1.5		1,87	100	80	1,5
KLM-E LIVB, KLM-E LOVB, KLM-E LFB 200x80x1.2		1,88	200	80	1,2
KLM-E LIVB, KLM-E LOVB, KLM-E LFB 200x80x1.5		2,35	200	80	1,5
KLM-E LIVB, KLM-E LOVB, KLM-E LFB 300x80x1.2		2,27	300	80	1,2
KLM-E LIVB, KLM-E LOVB, KLM-E LFB 300x80x1.5		2,83	300	80	1,5
KLM-E LIVB, KLM-E LOVB, KLM-E LFB 400x80x1.2		2,65	400	80	1,2
KLM-E LIVB, KLM-E LOVB, KLM-E LFB 400x80x1.5		3,32	400	80	1,5
KLM-E LIVB, KLM-E LOVB, KLM-E LFB 500x80x1.2		3,04	500	80	1,2
KLM-E LIVB, KLM-E LOVB, KLM-E LFB 500x80x1.5		3,80	500	80	1,5
KLM-E LIVB, KLM-E LOVB, KLM-E LFB 600x80x1.2		3,43	600	80	1,2
KLM-E LIVB, KLM-E LOVB, KLM-E LFB 600x80x1.5		4,28	600	80	1,5
KLM-E LIVB, KLM-E LOVB, KLM-E LFB 100x100x1.2		1,64	100	100	1,2
KLM-E LIVB, KLM-E LOVB, KLM-E LFB 100x100x1.5		2,06	100	100	1,5
KLM-E LIVB, KLM-E LOVB, KLM-E LFB 200x100x1.2		2,07	200	100	1,2
KLM-E LIVB, KLM-E LOVB, KLM-E LFB 200x100x1.5		2,59	200	100	1,5
KLM-E LIVB, KLM-E LOVB, KLM-E LFB 300x100x1.2		2,50	300	100	1,2
KLM-E LIVB, KLM-E LOVB, KLM-E LFB 300x100x1.5		3,11	300	100	1,5
KLM-E LIVB, KLM-E LOVB, KLM-E LFB 400x100x1.2		2,92	400	100	1,2

Угол внутренний;
Угол внешний;
Угол 90

Наименование	Артикул	Вес, кг/м	Ширина, мм	Высота, мм	Толщина, мм
	KLM-E LIVB, KLM-E LOVB, KLM-E LFB 400x100x1.5	3,65	400	100	1,5
	KLM-E LIVB, KLM-E LOVB, KLM-E LFB 500x100x1.2	3,34	500	100	1,2
	KLM-E LIVB, KLM-E LOVB, KLM-E LFB 500x100x1.5	4,18	500	100	1,5
	KLM-E LIVB, KLM-E LOVB, KLM-E LFB 600x100x1.2	3,77	600	100	1,2
	KLM-E LIVB, KLM-E LOVB, KLM-E LFB 600x100x1.5	4,71	600	100	1,5

KLM-E LTB

KLM-E LTB 200x50

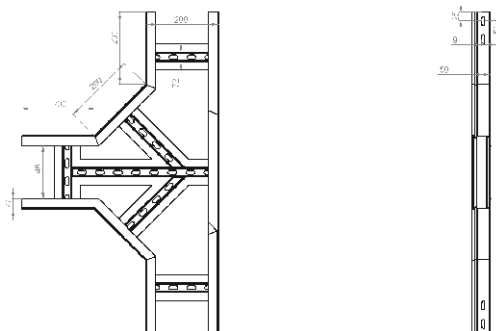
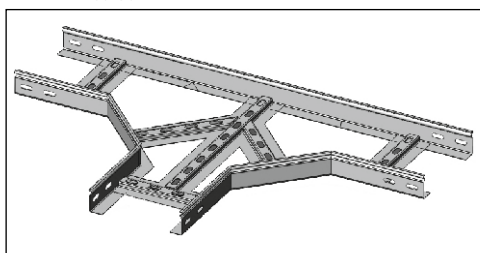

Технические характеристики

Наименование	Артикул	Вес, кг/м	Ширина, мм	Высота, мм	Толщина, мм
	KLM-E LTB 100x50x1.2	1,93	100	50	1,2
	KLM-E LTB 100x50x1.5	2,43	100	50	1,5
	KLM-E LTB 200x50x1.2	2,44	200	50	1,2
	KLM-E LTB 200x50x1.5	3,05	200	50	1,5
	KLM-E LTB 300x50x1.2	2,95	300	50	1,2
	KLM-E LTB 300x50x1.5	3,67	300	50	1,5
	KLM-E LTB 400x50x1.2	3,44	400	50	1,2
	KLM-E LTB 400x50x1.5	4,31	400	50	1,5
	KLM-E LTB 500x50x1.2	3,95	500	50	1,2
	KLM-E LTB 500x50x1.5	4,93	500	50	1,5
	KLM-E LTB 600x50x1.2	4,45	600	50	1,2
	KLM-E LTB 600x50x1.5	5,56	600	50	1,5
	KLM-E LTB 100x60x1.2	2,22	100	60	1,2
	KLM-E LTB 100x60x1.5	2,79	100	60	1,5
	KLM-E LTB 200x60x1.2	2,82	200	60	1,2
	KLM-E LTB 200x60x1.5	3,51	200	60	1,5
	KLM-E LTB 300x60x1.2	3,39	300	60	1,2
	KLM-E LTB 300x60x1.5	4,22	300	60	1,5
	KLM-E LTB 400x60x1.2	3,96	400	60	1,2
	KLM-E LTB 400x60x1.5	4,96	400	60	1,5
	KLM-E LTB 500x60x1.2	4,54	500	60	1,2
	KLM-E LTB 500x60x1.5	5,67	500	60	1,5
	KLM-E LTB 600x60x1.2	5,12	600	60	1,2
	KLM-E LTB 600x60x1.5	6,39	600	60	1,5
	KLM-E LTB 100x80x1.2	2,62	100	80	1,2
	KLM-E LTB 100x80x1.5	3,29	100	80	1,5
	KLM-E LTB 200x80x1.2	3,33	200	80	1,2
	KLM-E LTB 200x80x1.5	4,14	200	80	1,5
	KLM-E LTB 300x80x1.2	4,00	300	80	1,2
	KLM-E LTB 300x80x1.5	4,98	300	80	1,5
	KLM-E LTB 400x80x1.2	4,67	400	80	1,2
	KLM-E LTB 400x80x1.5	5,85	400	80	1,5

T-секция

Наименование	Артикул	Вес, кг/м	Ширина, мм	Высота, мм	Толщина, мм
Т-секция	KLM-E LTB 500x80x1.2	5,35	500	80	1,2
	KLM-E LTB 500x80x1.5	6,69	500	80	1,5
	KLM-E LTB 600x80x1.2	6,04	600	80	1,2
	KLM-E LTB 600x80x1.5	7,54	600	80	1,5
	KLM-E LTB 100x100x1.2	3,02	100	100	1,2
	KLM-E LTB 100x100x1.5	3,79	100	100	1,5
	KLM-E LTB 200x100x1.2	3,83	200	100	1,2
	KLM-E LTB 200x100x1.5	4,76	200	100	1,5
	KLM-E LTB 300x100x1.2	4,60	300	100	1,2
	KLM-E LTB 300x100x1.5	5,73	300	100	1,5
	KLM-E LTB 400x100x1.2	5,37	400	100	1,2
	KLM-E LTB 400x100x1.5	6,72	400	100	1,5
	KLM-E LTB 500x100x1.2	6,16	500	100	1,2
	KLM-E LTB 500x100x1.5	7,69	500	100	1,5
	KLM-E LTB 600x100x1.2	6,95	600	100	1,2
	KLM-E LTB 600x100x1.5	8,67	600	100	1,5

KLM-E LCE

KLM-E LCE 200x50

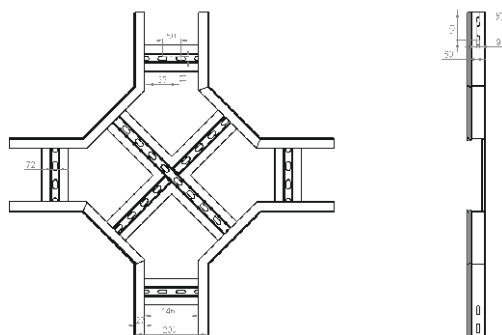
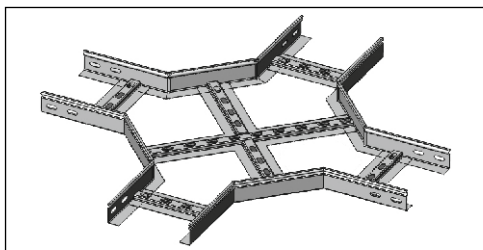

Технические характеристики

Наименование	Артикул	Вес, кг/м	Ширина, мм	Высота, мм	Толщина, мм
Х-секция	KLM-E LCE 100x50x1.2	1,49	100	50	1,2
	KLM-E LCE 100x50x1.5	1,87	100	50	1,5
	KLM-E LCE 200x50x1.2	1,88	200	50	1,2
	KLM-E LCE 200x50x1.5	2,35	200	50	1,5
	KLM-E LCE 300x50x1.2	2,27	300	50	1,2
	KLM-E LCE 300x50x1.5	2,83	300	50	1,5
	KLM-E LCE 400x50x1.2	2,65	400	50	1,2
	KLM-E LCE 400x50x1.5	3,32	400	50	1,5
	KLM-E LCE 500x50x1.2	3,04	500	50	1,2
	KLM-E LCE 500x50x1.5	3,80	500	50	1,5
	KLM-E LCE 600x50x1.2	3,43	600	50	1,2
	KLM-E LCE 600x50x1.5	4,28	600	50	1,5
	KLM-E LCE 100x60x1.2	1,64	100	60	1,2
	KLM-E LCE 100x60x1.5	2,06	100	60	1,5
	KLM-E LCE 200x60x1.2	2,07	200	60	1,2
	KLM-E LCE 200x60x1.5	2,59	200	60	1,5
	KLM-E LCE 300x60x1.2	2,50	300	60	1,2
	KLM-E LCE 300x60x1.5	3,11	300	60	1,5
	KLM-E LCE 400x60x1.2	2,92	400	60	1,2
	KLM-E LCE 400x60x1.5	3,65	400	60	1,5
	KLM-E LCE 500x60x1.2	3,34	500	60	1,2

Наименование	Артикул	Вес, кг/м	Ширина, мм	Высота, мм	Толщина, мм
Х-секция	KLM-E LCE 500x60x1.5	4,18	500	60	1,5
	KLM-E LCE 600x60x1.2	3,77	600	60	1,2
	KLM-E LCE 600x60x1.5	4,71	600	60	1,5
	KLM-E LCE 100x80x1.2	1,93	100	80	1,2
	KLM-E LCE 100x80x1.5	2,43	100	80	1,5
	KLM-E LCE 200x80x1.2	2,44	200	80	1,2
	KLM-E LCE 200x80x1.5	3,05	200	80	1,5
	KLM-E LCE 300x80x1.2	2,95	300	80	1,2
	KLM-E LCE 300x80x1.5	3,67	300	80	1,5
	KLM-E LCE 400x80x1.2	3,44	400	80	1,2
	KLM-E LCE 400x80x1.5	4,31	400	80	1,5
	KLM-E LCE 500x80x1.2	3,95	500	80	1,2
	KLM-E LCE 500x80x1.5	4,93	500	80	1,5
	KLM-E LCE 600x80x1.2	4,45	600	80	1,2
	KLM-E LCE 600x80x1.5	5,56	600	80	1,5
	KLM-E LCE 100x100x1.2	2,22	100	100	1,2
	KLM-E LCE 100x100x1.5	2,79	100	100	1,5
	KLM-E LCE 200x100x1.2	2,81	200	100	1,2
	KLM-E LCE 200x100x1.5	3,51	200	100	1,5
	KLM-E LCE 300x100x1.2	3,39	300	100	1,2
	KLM-E LCE 300x100x1.5	4,22	300	100	1,5
	KLM-E LCE 400x100x1.2	3,96	400	100	1,2
	KLM-E LCE 400x100x1.5	4,96	400	100	1,5
	KLM-E LCE 500x100x1.2	4,54	500	100	1,2
	KLM-E LCE 500x100x1.5	5,67	500	100	1,5
	KLM-E LCE 600x100x1.2	5,12	600	100	1,2
	KLM-E LCE 600x100x1.5	6,39	600	100	1,5

КРЫШКИ К КАБЕЛЬНЫМ ЛОТКАМ

Изготавливаются из холоднокатаной малоуглеродистой рулонной стали марки 08 ПС (ГОСТ 14918-80), толщиной 0,55–2 мм, оцинкованной (метод Т. Сендзимира). Используются для защиты кабельных линий и изолированных проводов напряжением не более 1000 В на несущих конструкциях.

Изделия могут применяться как для установки на улице, так и внутри производственных, торговых, офисных и жилых зданий. Для изменения направления и ответвления трассы имеется широкий выбор фасонных секций, таких как крестообразные и Т-образные ответвители, вертикальные и горизонтальные углы, переходники.

ВОЗМОЖНЫЕ РАЗМЕРЫ КРЫШЕК

Ширина крышек
50 / 100 / 150 / 200 / 300 / 400 / 500 / 600 (мм)
Высота борта
15 (мм)
Толщина стали
0,55 / 0,7 / 0,8 / 1,0 (мм)
Длина крышек
2000 / 2500 / 3000 (мм)

ПЕРЕГОРОДКИ К КАБЕЛЬНЫМ ЛОТКАМ

Изготавливаются из холоднокатаной малоуглеродистой рулонной стали марки 08 ПС (ГОСТ 14918-80), толщиной 0,55–2 мм, оцинкованной (метод Т. Сендзимира). Используются для разделения и экранирования кабельных линий и изолированных проводов напряжением не более 1000 В на несущих конструкциях.

КРЫШКИ ЛОТКОВ

KLM-E CTC

KLM-E CTC 100-1

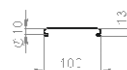
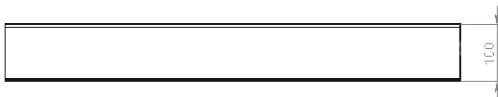
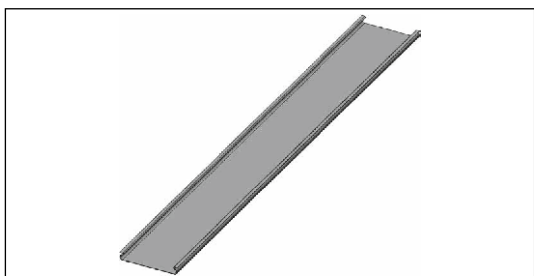

Технические характеристики

Наименование	Артикул	Кол-во в упак.	Вес, кг/м	Ширина, мм	Высота, мм	Толщина, мм
Крышка лотка	KLM-E CTC 50x0.55	6	0,36	50	–	0,55
	KLM-E CTC 50x0.7	6	0,46	50	–	0,70
	KLM-E CTC 50x1	6	0,66	50	–	1,00
	KLM-E CTC 60x0.7	6	0,66	50	–	1,00
	KLM-E CTC 100x0.55	6	0,58	100	–	0,55

Наименование	Артикул	Кол-во в упак.	Вес, кг/м	Ширина, мм	Высота, мм	Толщина, мм
Крышка лотка	KLM-E CTC 100x0.7	6	0,74	100	—	0,70
	KLM-E CTC 100x1	6	1,05	100	—	1,00
	KLM-E CTC 150x0.55	6	0,79	150	—	0,55
	KLM-E CTC 150x0.7	6	1,01	150	—	0,70
	KLM-E CTC 150x1	6	1,44	150	—	1,00
	KLM-E CTC 200x0.55	6	1,01	200	—	0,55
	KLM-E CTC 200x0.7	6	1,29	200	—	0,70
	KLM-E CTC 200x1	6	1,80	200	—	1,00
	KLM-E CTC 300x0.7	6	1,84	300	—	0,70
	KLM-E CTC 300x1	6	2,62	300	—	1,00
	KLM-E CTC 400x0.7	6	2,38	400	—	0,70
	KLM-E CTC 400x1	6	3,41	400	—	1,00
	KLM-E CTC 450x1	6	3,80	450	—	1,00
	KLM-E CTC 500x1	6	4,20	500	—	1,00
	KLM-E CTC 600x1	6	5,00	600	—	1,00

ПЕРЕГОРОДКИ

KLM-E S KLM-E SL

KLM-E S

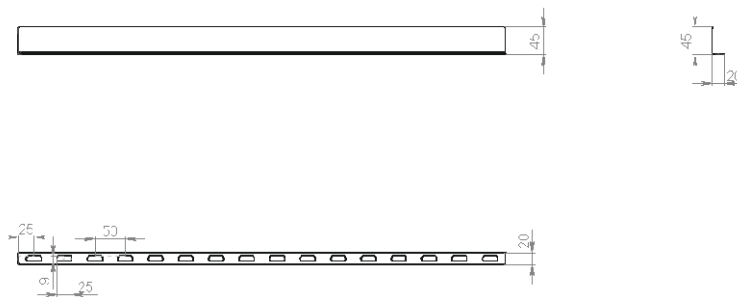

KLM-E SL

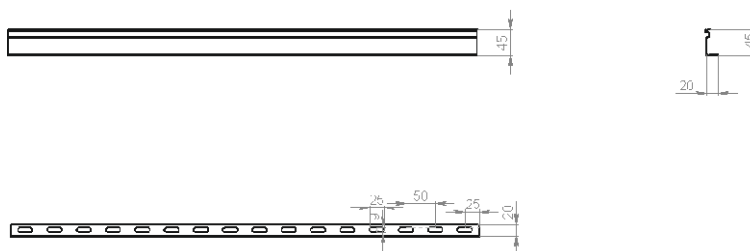

Технические характеристики

Наименование	Артикул	Кол-во в упак.	Вес, кг/м
Перегородка лотка перфорированная, 3000 мм	KLM-E S 30	6	0,24
	KLM-E S 50	6	0,35
	KLM-E S 65	6	0,49
	KLM-E S 70	6	0,52
	KLM-E S 80	6	0,55
	KLM-E S 100	6	0,68
	KLM-E S 150	6	0,98

Наименование	Артикул	Кол-во в упаковке	Вес, кг/м
Перегорodka лотка перфорированная, 3000 мм	KLM-E S 200	6	1,36
	KLM-E SL 30	6	0,30
	KLM-E SL 50	6	0,46
	KLM-E SL 65	6	0,49
	KLM-E SL 70	6	0,54
	KLM-E SL 80	6	0,65
	KLM-E SL 100	6	0,98
	KLM-E SL 150	6	1,26
	KLM-E SL 200	6	1,40

КРЫШКИ УГЛОВ

KLM-E CFB | KLM-E CIVB | KLM-E COVB

KLM-L CFB 200

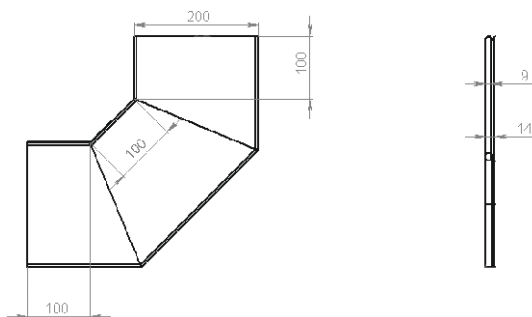
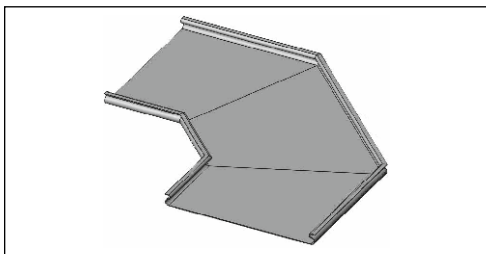

KLM-E COVB 200

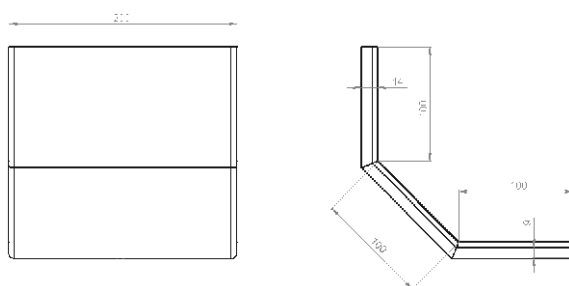
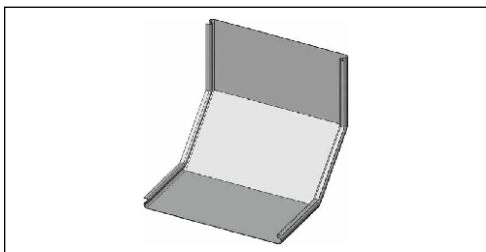

KLM-E CIVB 200

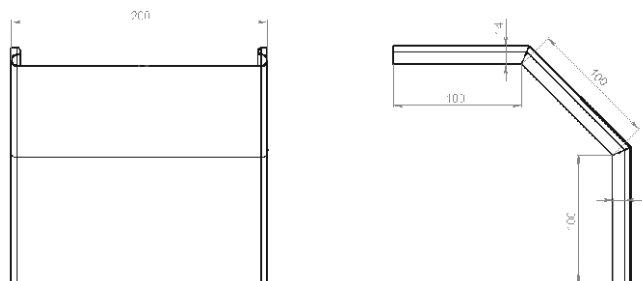
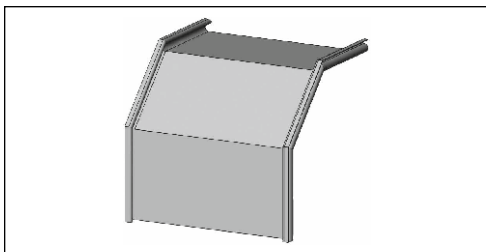

Технические характеристики

Наименование	Артикул	Вес, кг/м	Ширина, мм	Толщина, мм
Угол 90°;	KLM-E CFB, KLM-E CIVB, KLM-E COVB 50x0.7	0,28	50	0,7
Угол внутренний;	KLM-E CFB, KLM-E CIVB, KLM-E COVB 50x1.0	0,39	50	1,0
Угол внешний	KLM-E CFB, KLM-E CIVB, KLM-E COVB 100x0.7	0,45	100	0,7

Наименование	Артикул	Вес, кг/м	Ширина, мм	Толщина, мм
Угол 90; Угол внутренний; Угол внешний	KLM-E CFB, KLM-E CIVB, KLM-E COVB 100x1.0	0,64	100	1,0
	KLM-E CFB, KLM-E CIVB, KLM-E COVB 150x0.7	0,67	150	0,7
	KLM-E CFB, KLM-E CIVB, KLM-E COVB 150x1.0	0,96	150	1,0
	KLM-E CFB, KLM-E CIVB, KLM-E COVB 200x0.7	0,91	200	0,7
	KLM-E CFB, KLM-E CIVB, KLM-E COVB 200x1.0	1,30	200	1,0
	KLM-E CFB, KLM-E CIVB, KLM-E COVB 300x0.7	1,47	300	0,7
	KLM-E CFB, KLM-E CIVB, KLM-E COVB 300x1.0	2,10	300	1,0
	KLM-E CFB, KLM-E CIVB, KLM-E COVB 400x0.7	2,13	400	0,7
	KLM-E CFB, KLM-E CIVB, KLM-E COVB 400x1.0	3,04	400	1,0
	KLM-E CFB, KLM-E CIVB, KLM-E COVB 500x0.7	2,66	500	0,7
	KLM-E CFB, KLM-E CIVB, KLM-E COVB 500x1.0	3,80	500	1,0
	KLM-E CFB, KLM-E CIVB, KLM-E COVB 600x0.7	3,70	600	0,7
	KLM-E CFB, KLM-E CIVB, KLM-E COVB 600x1.0	5,32	600	1,0

KLM-E CTB | KLM-E CCE

KLM-E CTB 200

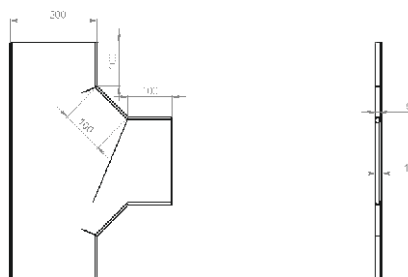
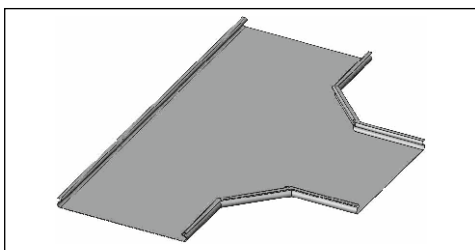

KLM-E CCE 200

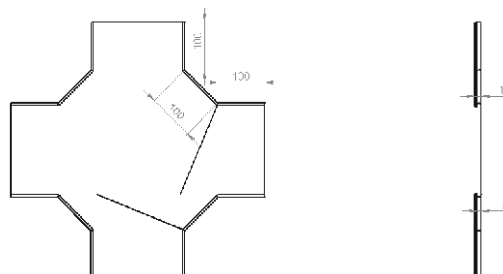
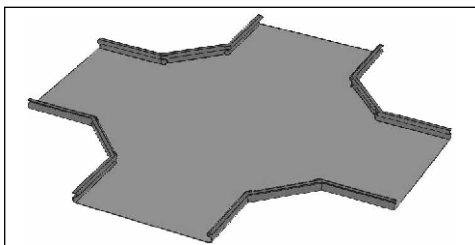

Технические характеристики

Наименование	Артикул	Вес, кг/м	Ширина, мм	Толщина, мм
Крышка Т-секции; Крышка Х-секции	KLM-E CTB, KLM-E CCE 50x0.7	0,74	50	0,7
	KLM-E CTB, KLM-E CCE 50x1.0	1,06	50	1,0
	KLM-E CTB, KLM-E CCE 100x0.7	1,16	100	0,7
	KLM-E CTB, KLM-E CCE 100x1.0	1,66	100	1,0
	KLM-E CTB, KLM-E CCE 150x0.7	1,60	150	0,7
	KLM-E CTB, KLM-E CCE 150x1.0	2,29	150	1,0
	KLM-E CTB, KLM-E CCE 200x0.7	2,07	200	0,7
	KLM-E CTB, KLM-E CCE 200x1.0	2,97	200	1,0
	KLM-E CTB, KLM-E CCE 300x0.7	3,10	300	0,7
	KLM-E CTB, KLM-E CCE 300x1.0	4,42	300	1,0
	KLM-E CTB, KLM-E CCE 400x0.7	4,22	400	0,7
	KLM-E CTB, KLM-E CCE 400x1.0	6,10	400	1,0
	KLM-E CTB, KLM-E CCE 500x1.0	7,81	500	1,0
	KLM-E CTB, KLM-E CCE 600x1.0	9,80	600	1,0

Изготавливаются из холоднокатаной малоуглеродистой рулонной стали марки 08 ПС (ГОСТ 14918-80), толщиной 1,5–2,5 мм, оцинкованной (метод Т. Сендзимира). Используются для укладки и защиты кабельных линий и изолированных проводов напряжением не более 1000 В на несущих конструкциях. Различаются по месту применения.

ВИДЫ ИСПОЛНЕНИЙ

1. Оцинкованная сталь.
2. Холоднокатаная сталь.
3. Покрытие «Грунт».
4. Порошковая окраска.
5. Горячее цинкование методом погружения.

ВИДЫ КЛИМАТИЧЕСКИХ ИСПОЛНЕНИЙ

УЗ, УХЛ 2,5, УТ1,5

ГОРИЗОНТАЛЬНЫЕ КРОНШТЕЙНЫ

KLM-E WMB

KLM-E WMB 200

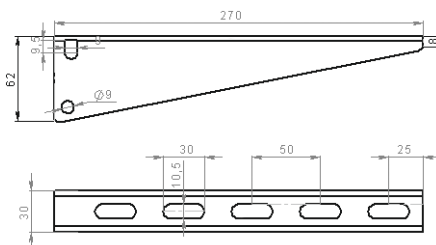
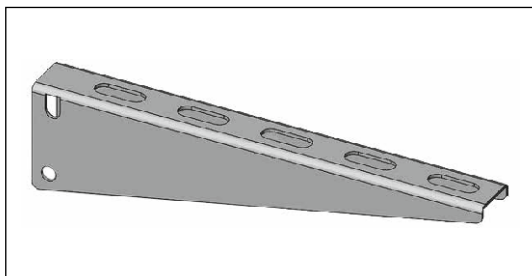

Консоль подвесная, устанавливается в консоли вертикальные KLM-E BPWCD, а также в перфошвеллер KLM-E PLU 45*30-2,0. Рекомендуемой областью применения являются кабельные трассы шириной до 600 мм.

Технические характеристики

Наименование	Артикул	Ед. изм.	Кол-во в упак.	Вес, кг/м	Толщина, мм
Консоль подвеса	KLM-E WMB 100	шт.	5	0,16	1,5
	KLM-E WMB 150	шт.	5	0,25	1,5
	KLM-E WMB 200	шт.	5	0,33	2,0
	KLM-E WMB 300	шт.	5	0,62	2,0
	KLM-E WMB 400	шт.	5	0,80	2,0
	KLM-E WMB 500	шт.	5	0,84	2,0
	KLM-E WMB 600	шт.	5	1,01	2,0

Таблица нагрузок

Артикул	Нагрузка, кг
KLM-E WMB 100	180
KLM-E WMB 150	170
KLM-E WMB 200	160
KLM-E WMB 250	150
KLM-E WMB 300	135
KLM-E WMB 350	130
KLM-E WMB 400	125
KLM-E WMB 450	120
KLM-E WMB 500	115
KLM-E WMB 600	105

KLM-E MB

KLM-E MB 300

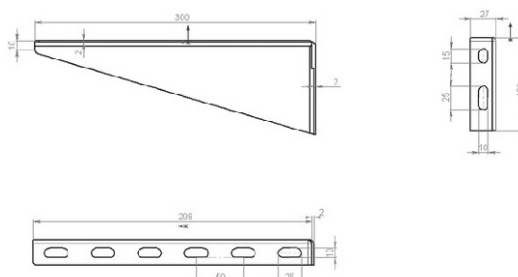
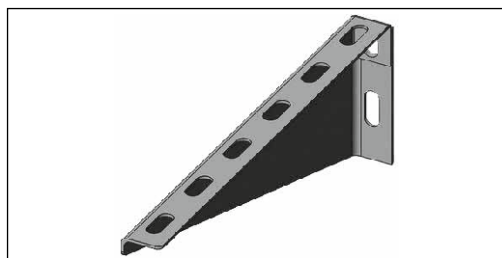

Консоль подвеса настенная, может использоваться как для настенного монтажа, так и для подвесного. Устанавливается на консоли KLM-E WPWC и KLM-E WPWC 5 посредством болтовых соединений. Рекомендуемой областью применения этой консоли являются кабельные трассы шириной до 200 мм. Длина консоли должна быть больше ширины лотка на 50 мм.

Технические характеристики

Наименование	Артикул	Ед. изм.	Кол-во в упак.	Вес, кг/м	Толщина, мм
Кронштейн подвеса настенный	KLM-E MB 100	шт.	5	0,22	1,5
	KLM-E MB 150	шт.	5	0,27	1,5
	KLM-E MB 200	шт.	5	0,32	2,0
	KLM-E MB 300	шт.	5	0,40	2,0
	KLM-E MB 400	шт.	5	0,77	2,0
	KLM-E MB 500	шт.	5	1,34	2,0
	KLM-E MB 600	шт.	5	1,61	2,0

Таблица нагрузок

Артикул	Нагрузка, кг
KLM-E MB 100	150
KLM-E MB 150	150
KLM-E MB 200	150
KLM-E MB 250	140
KLM-E MB 300	125
KLM-E MB 350	120
KLM-E MB 400	115
KLM-E MB 450	110
KLM-E MB 500	105
KLM-E MB 600	95

УНИТАРНЫЕ ПОДВЕСЫ НАСТЕННЫЕ

Изготавливаются из холоднокатаной малоуглеродистой рулонной стали марки 08 ПС (ГОСТ 14918-80), толщиной 0,55–2 мм, оцинкованной (метод Т. Сендзимира). Используются для укладки и защиты кабельных линий и изолированных проводов напряжением не более 1000 В на несущих конструкциях.

KLM-E OPC KLM-E OPL

KLM-E OPL 300

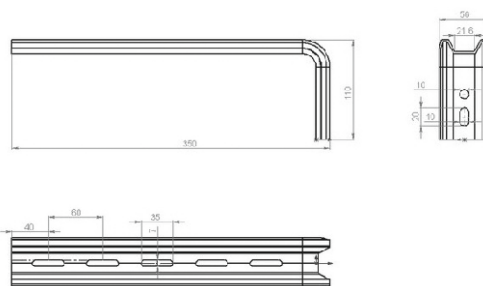
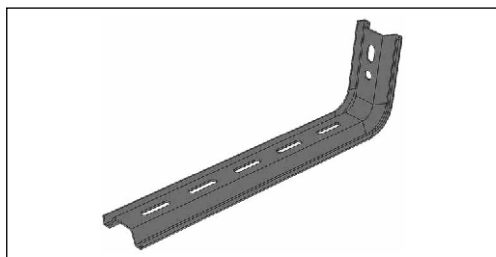

KLM-E OPLS 300

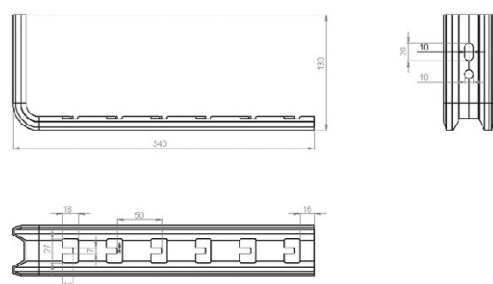
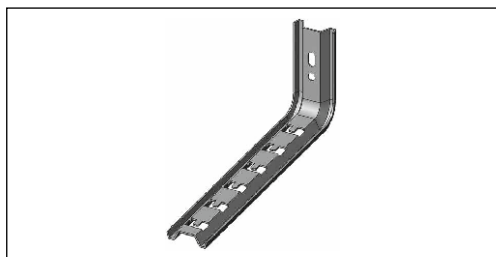

KLM-E OPC 300

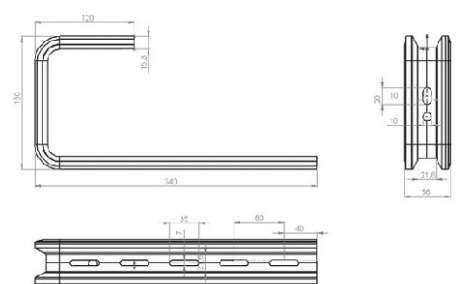
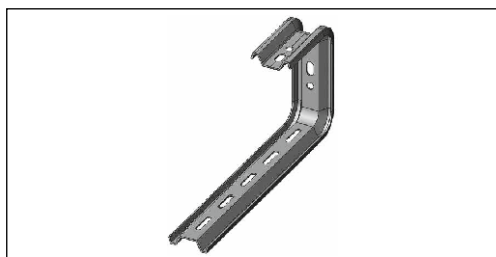

KLM-E OPSC 300

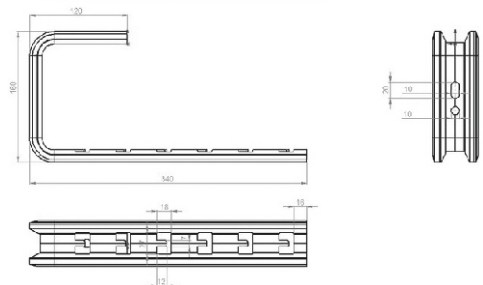

KLM-E OPL и KLM-E OPC — стандартные или безвинтовые — могут использоваться как для настенного монтажа, так и для потолочного. Рекомендуемой областью применения этой консоли являются кабельные трассы шириной до 400 мм. Длина консоли больше номинального обозначения на 30–35 мм.

Технические характеристики

Наименование	Артикул	Ед. изм.	Кол-во в упак.	Вес, кг/м	Толщина, мм
Омега профиль L-образный	KLM-E OPL 100	шт.	5	0,19	1,5
	KLM-E OPL 150	шт.	5	0,25	1,5
	KLM-E OPL 200	шт.	5	0,29	1,5
	KLM-E OPL 300	шт.	5	0,38	2,0
	KLM-E OPL 400	шт.	5	0,48	2,0
Омега-профиль L-образный безвинтовой	KLM-E OPLS 100	шт.	4	0,19	1,5
	KLM-E OPLS 200	шт.	4	0,25	1,5
	KLM-E OPLS 300	шт.	4	0,29	1,5
	KLM-E OPLS 400	шт.	4	0,38	2,0
	KLM-E OPLS 500	шт.	4	0,48	2,0
Омега-профиль С-образный	KLM-E OPC 100	шт.	4	0,30	1,5
	KLM-E OPC 200	шт.	4	0,36	1,5
	KLM-E OPC 300	шт.	4	0,40	1,5
	KLM-E OPC 400	шт.	4	0,50	1,5
	KLM-E OPC 500	шт.	4	0,50	1,5
Омега-профиль С-образный безвинтовой	KLM-E OPCS 100	шт.	4	0,30	1,5
	KLM-E OPCS 200	шт.	4	0,36	1,5
	KLM-E OPCS 300	шт.	4	0,40	1,5
	KLM-E OPCS 400	шт.	4	0,50	1,5

ПЛАНКИ ПОДВЕСНЫЕ

KLM-E SM

KLM-E SM 400

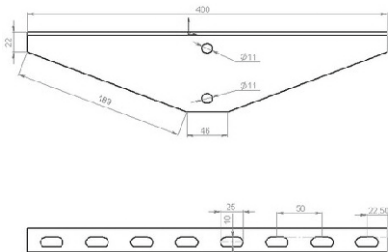
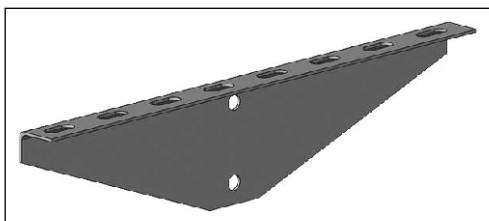

KLM-E SM – устанавливается на консоли вертикальные KLM-E BPWC 4. Конструкция планки позволяет монтировать лотки с двух сторон относительно вертикальной консоли. Рекомендуемой областью применения этой планки являются кабельные трассы шириной до 300 мм. Длину планки рекомендуется принимать на 50 мм больше каждой ширины лотка.

Технические характеристики

Наименование	Артикул	Ед. изм.	Кол-во в упак.	Вес, кг/м	Толщина, мм
Планка опорная	KLM-E SM 100	шт.	4	—	0,28
	KLM-E SM 200	шт.	4	—	0,47
	KLM-E SM 300	шт.	4	—	0,66
	KLM-E SM 400	шт.	4	—	0,85
	KLM-E SM 600	шт.	4	—	1,22
	KLM-E SM 800	шт.	4	—	1,22
	KLM-E SM 1000	шт.	4	—	1,50
	KLM-E SM 1200	шт.	4	—	1,50

INOX

Технические характеристики

Наименование	Артикул	Ед. изм.	Кол-во в упак.	Вес, кг/м	Толщина, мм	
Кронштейн подвеса настенный	KLM-E MB INOX 100	шт	5	0,22	1,5	
	KLM-E MB INOX 150	шт	5	0,27	1,5	
	KLM-E MB INOX 200	шт	5	0,32	2,0	
	KLM-E MB INOX 300	шт	5	0,40	2,0	
	KLM-E MB INOX 400	шт	5	0,77	2,0	
	KLM-E MB INOX 500	шт	5	1,34	2,0	
Настенный кронштейн усиленный	KLM-E MHB INOX 200	шт.	16	0,48	2,0	
	KLM-E MHB INOX 300	шт.	8	0,67	2,0	
	KLM-E MHB INOX 400	шт.	4	1,02	2,0	
	KLM-E MHB INOX 500	шт.	4	1,35	2,0	
	KLM-E MHB INOX 600	шт.	4	1,57	2,0	
Консоль подвеса лотка	KLM-E WMB INOX 100	шт.	5	0,16	1,5	
	KLM-E WMB INOX 150	шт.	5	0,25	1,5	
	KLM-E WMB INOX 200	шт.	5	0,33	2,0	
	KLM-E WMB INOX 300	шт.	5	0,62	2,0	
	KLM-E WMB INOX 400	шт.	5	0,80	2,0	
	KLM-E WMB INOX 500	шт.	5	0,84	2,0	
Кронштейн потолочный	KLM-E SB INOX	шт.	10	0,08	2,0	
	Омега профиль L-образный	KLM-E OP INOX 100	шт.	5	0,19	2,0
		KLM-E OP INOX 150	шт.	5	0,25	1,5
		KLM-E OP INOX 200	шт.	5	0,29	1,5
		KLM-E OP INOX 300	шт.	5	0,38	1,5
		KLM-E OP INOX 400	шт.	5	0,48	1,5
	Омега-профиль L-образный безвинтовой	KLM-E OPS INOX 100	шт.	4	0,19	1,5
KLM-E OPS INOX 150		шт.	4	0,25	1,5	
KLM-E OPS INOX 200		шт.	4	0,29	1,5	
KLM-E OPS INOX 300		шт.	4	0,38	1,5	
KLM-E OPS INOX 400		шт.	4	0,48	1,5	
Омега профиль C-образный	KLM-E OPC INOX 100	шт.	4	0,30	1,5	
	KLM-E OPC INOX 150	шт.	4	0,36	1,5	
	KLM-E OPC INOX 200	шт.	4	0,40	1,5	
	KLM-E OPC INOX 300	шт.	4	0,50	1,5	
	KLM-E OPC INOX 400	шт.	4	0,50	1,5	
Омега профиль C-образный безвинтовой	KLM-E OPCS INOX 100	шт.	4	0,30	1,5	
	KLM-E OPCS INOX 150	шт.	4	0,36	1,5	
	KLM-E OPCS INOX 200	шт.	4	0,40	1,5	
	KLM-E OPCS INOX 300	шт.	4	0,50	1,5	
Стойка настенно-потолочная нерж.	KLM-E WP INOX 800	шт.	1	—	1,22	

Изготавливаются из холоднокатаной малоуглеродистой рулонной стали марки 08 ПС (ГОСТ 14918-80), толщиной 0,55–02 мм, оцинкованной (метод Т. Сендзимира). Используются для укладки и защиты кабельных линий и изолированных проводов напряжением не более 1000 В на несущих конструкциях.

Для консолей вертикальных применяются унифицированные пятки и перфошвеллеры, а также стоечный профиль. Опорные элементы воспринимают нагрузку кабельной трассы и являются самыми нагруженными элементами кабельной системы. Вследствие этого для их изготовления применяется материал толщиной 2,0...2,5 мм – для профилей; и 5,0...6,0 мм – для пяток.

ВИДЫ ИСПОЛНЕНИЙ

1. Оцинкованная сталь.
2. Холоднокатаная сталь.
3. Покрытие «Грунт».
4. Порошковая окраска.
5. Горячее цинкование методом погружения.

ВИДЫ КЛИМАТИЧЕСКИХ ИСПОЛНЕНИЙ

УЗ, УХЛ 2,5, УТ1,5

ПЛАНКИ ПОДВЕСНЫЕ

KLM-E PC

KLM-E PC 400

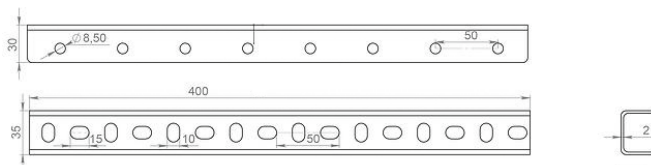
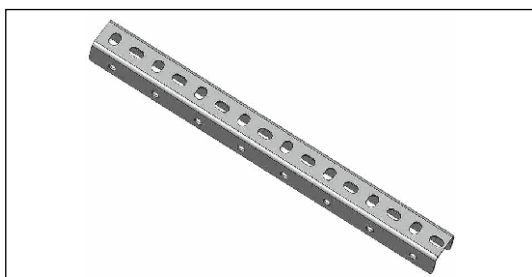

Предназначены для потолочного или напольного монтажа кабельных трасс. Для вертикальных консолей применяются унифицированные пятки и перфошвеллеры, а также стоечный профиль. Высота консолей (L) – от 400 до 3000 мм и может изменяться кратно 50 мм. Модельный ряд вертикальных консолей представлен моделями KLM-E ВРС, KLM-E ВІРС, KLM-E РС, KLM-E ВРРС, KLM-E ВРРС, KLM-E ВРРСН и KLM-E ВРРСД.

Технические характеристики

Наименование	Артикул	Ед. изм.	Кол-во в упак.	Вес, кг/м	Толщина, мм
Стойка потолочная консольная для средних нагрузок	KLM-E PC 200	шт.	1	0,30	2,0
	KLM-E PC 300	шт.	1	0,61	2,0
	KLM-E PC 400	шт.	1	0,61	2,0
	KLM-E PC 500	шт.	1	0,61	2,0
	KLM-E PC 600	шт.	1	0,91	2,0
	KLM-E PC 800	шт.	1	1,22	2,0
	KLM-E PC 1000	шт.	1	1,52	2,0
	KLM-E PC 1200	шт.	1	1,82	2,0
	KLM-E PC 1400	шт.	1	2,13	2,0
	KLM-E PC 1800	шт.	1	2,74	2,0
	KLM-E PC 2000	шт.	1	3,04	2,0
	KLM-E PC 2500	шт.	1	3,65	2,0

KLM-E PWC

KLM-E PWC 3000

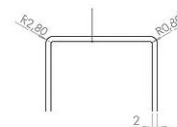
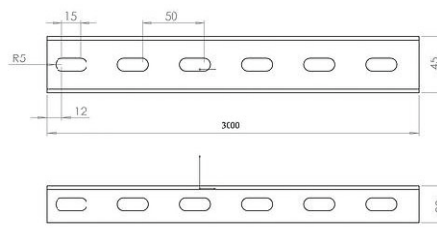
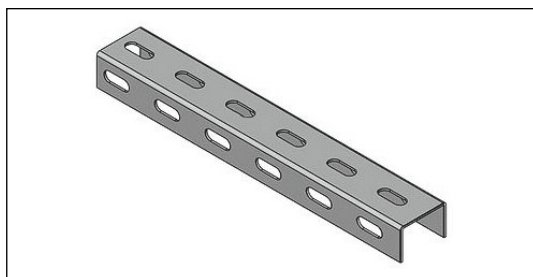

Технические характеристики

Наименование	Артикул	Ед. изм.	Кол-во в упак.	Вес, кг/м	Толщина, мм
Стойка настенно-потолочная	KLM-E PWC 160	шт.	1	0,24	2,0
	KLM-E PWC 200	шт.	1	0,30	2,0
	KLM-E PWC 400	шт.	1	0,61	2,0
	KLM-E PWC 600	шт.	1	0,91	2,0
	KLM-E PWC 800	шт.	1	1,22	2,0
	KLM-E PWC 1000	шт.	1	1,52	2,0
	KLM-E PWC 1200	шт.	1	1,82	2,0
	KLM-E PWC 1400	шт.	1	2,13	2,0
	KLM-E PWC 1800	шт.	1	2,74	2,0
	KLM-E PWC 2000	шт.	1	3,04	2,0
	KLM-E PWC 2400	шт.	1	3,65	2,0
	KLM-E PWC 3000	шт.	1	4,56	2,0

KLM-E BV

KLM-E BV 150



Технические характеристики

Наименование	Артикул	Ед. изм.	Кол-во в упак.	Вес, кг/м	Толщина, мм
Опора вертикальная	KLM-E BV 150	шт.	2	0,21	2,0

KLM-E BPVC 4

KLM-E BPVC 4 150

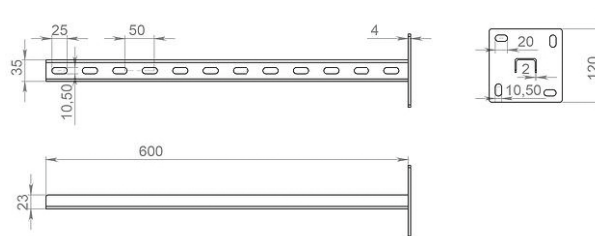

Технические характеристики

Наименование	Артикул	Ед. изм.	Кол-во в упак.	Вес, кг/м	Толщина, мм
Консоль вертикальная	KLM-E BPVC 4-300	шт.	2	0,46	2,0
	KLM-E BPVC 4-400	шт.	2	0,50	2,0
	KLM-E BPVC 4-500	шт.	2	0,57	2,0
	KLM-E BPVC 4-600	шт.	2	0,69	2,0
	KLM-E BPVC 4-800	шт.	2	0,92	2,0
	KLM-E BPVC 4-1000	шт.	2	1,15	2,0
	KLM-E BPVC 4-1200	шт.	2	1,38	2,0
	KLM-E BPVC 4-1500	шт.	2	1,72	2,0
	KLM-E BPVC 4-1800	шт.	2	2,06	2,0
	KLM-E BPVC 4-2200	шт.	2	2,53	2,0
	KLM-E BPVC 4-2200	шт.	2	2,53	2,0
	KLM-E BPVC 4-2500	шт.	2	2,53	2,0
	KLM-E BPVC 4-2600	шт.	2	2,53	2,0
	KLM-E BPVC 4-2700	шт.	2	2,53	2,0
	KLM-E BPVC 4-3000	шт.	2	2,53	2,0

KLM-E ВРС

KLM-E ВРС

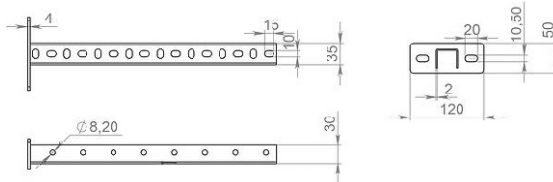

Технические характеристики

Наименование	Артикул	Ед. изм.	Кол-во в упаковке	Вес, кг/м	Толщина, мм
Стойка потолочная сварная	KLM-E ВРС 300	шт.	2	0,46	2,0
	KLM-E ВРС 400	шт.	2	0,50	2,0
	KLM-E ВРС 500	шт.	2	0,57	2,0
	KLM-E ВРС 600	шт.	2	0,69	2,0
	KLM-E ВРС 800	шт.	2	0,92	2,0
	KLM-E ВРС 1000	шт.	2	1,15	2,0
	KLM-E ВРС 1200	шт.	2	1,38	2,0
	KLM-E ВРС 1500	шт.	2	1,72	2,0
	KLM-E ВРС 1800	шт.	2	2,06	2,0
	KLM-E ВРС 2200	шт.	2	2,53	2,0
	KLM-E ВРС 2200	шт.	2	2,53	2,0
	KLM-E ВРС 2500	шт.	2	2,53	2,0

KLM-E ВІРС

KLM-E ВІРС

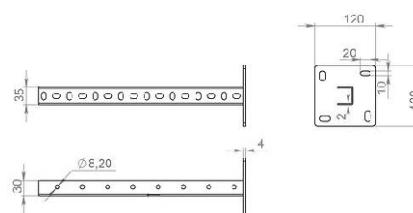

Технические характеристики

Наименование	Артикул	Ед. изм.	Кол-во в упаковке	Вес, кг/м	Толщина, мм
Стойка потолочная универсальная с увеличенной опорой	KLM-E ВІРС 300	шт.	2	0,46	2,0
	KLM-E ВІРС 400	шт.	2	0,50	2,0
	KLM-E ВІРС 500	шт.	2	0,57	2,0
	KLM-E ВІРС 600	шт.	2	0,69	2,0
	KLM-E ВІРС 800	шт.	2	0,92	2,0
	KLM-E ВІРС 1000	шт.	2	1,15	2,0
	KLM-E ВІРС 1200	шт.	2	1,38	2,0
	KLM-E ВІРС 1500	шт.	2	1,72	2,0
	KLM-E ВІРС 1800	шт.	2	2,06	2,0
	KLM-E ВІРС 2200	шт.	2	2,53	2,0
	KLM-E ВІРС 2200	шт.	2	2,53	2,0
	KLM-E ВІРС 2500	шт.	2	2,53	2,0

KLM-E BPWC 5

KLM-E BPWC 5

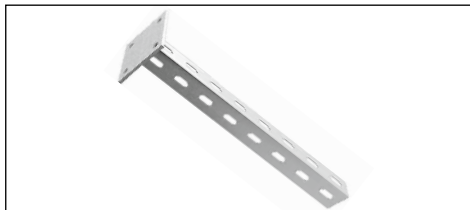

Технические характеристики

Наименование	Артикул	Ед. изм.	Кол-во в упак.	Вес, кг/м	Толщина, мм
Консоль вертикальная	KLM-E BPWC 5-300	шт.	2	0,50	2,0
	KLM-E BPWC 5-400	шт.	2	0,61	2,0
	KLM-E BPWC 5-500	шт.	2	0,72	2,0
	KLM-E BPWC 5-600	шт.	2	0,91	2,0
	KLM-E BPWC 5-800	шт.	2	1,22	2,0
	KLM-E BPWC 5-1000	шт.	2	1,45	2,0
	KLM-E BPWC 5-1200	шт.	2	1,83	2,0
	KLM-E BPWC 5-1500	шт.	2	2,50	2,0
	KLM-E BPWC 5-1800	шт.	2	2,75	2,0
	KLM-E BPWC 5-2000	шт.	2	3,20	2,0
	KLM-E BPWC 5-2200	шт.	2	3,36	2,0
	KLM-E BPWC 5-2500	шт.	2	3,56	2,0
	KLM-E BPWC 5-2600	шт.	2	3,86	2,0
	KLM-E BPWC 5-2700	шт.	2	3,96	2,0
	KLM-E BPWC 5-3000	шт.	2	4,50	2,0

KLM-E BPWCD 5

KLM-E BPWCD 5



Технические характеристики

Наименование	Артикул	Ед. изм.	Кол-во в упак.	Вес, кг/м	Толщина, мм
Консоль вертикальная	KLM-E BPWCD 5-300	шт.	2	1,22	2,0
	KLM-E BPWCD 5-400	шт.	2	1,22	2,0
	KLM-E BPWCD 5-500	шт.	2	1,84	2,0
	KLM-E BPWCD 5-600	шт.	2	2,44	2,0
	KLM-E BPWCD 5-800	шт.	2	3,65	2,0
	KLM-E BPWCD 5-1000	шт.	2	5,48	2,0
	KLM-E BPWCD 5-1200	шт.	2	6,70	2,0
	KLM-E BPWCD 5-1500	шт.	2	1,84	2,0
	KLM-E BPWCD 5-1800	шт.	2	2,44	2,0
	KLM-E BPWCD 5-2000	шт.	2	3,65	2,0

Наименование	Артикул	Ед. изм.	Кол-во в упак.	Вес, кг/м	Толщина, мм
Консоль вертикальная	KLM-E BPWCD 5-2200	шт.	2	2,44	2,0
	KLM-E BPWCD 5-2500	шт.	2	1,84	2,0
	KLM-E BPWCD 5-2600	шт.	2	2,44	2,0
	KLM-E BPWCD 5-2700	шт.	2	3,65	2,0
	KLM-E BPWCD 5-3000	шт.	2	5,48	2,0

KLM-E BPWCH

KLM-E BPWCH

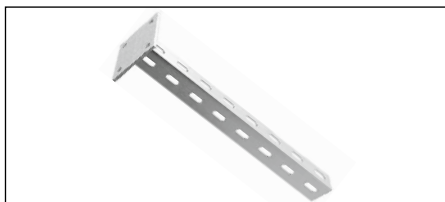

Технические характеристики

Наименование	Артикул	Ед. изм.	Кол-во в упак.	Вес, кг/м	Толщина, мм
Консоль вертикальная усиленная	KLM-E BPWCH 300	шт.	2	0,61	2,0
	KLM-E BPWCH 400	шт.	2	0,61	2,0
	KLM-E BPWCH 500	шт.	2	0,61	2,0
	KLM-E BPWCH 600	шт.	2	0,91	2,0
	KLM-E BPWCH 800	шт.	2	1,22	2,0
	KLM-E BPWCH 1000	шт.	2	1,22	2,0
	KLM-E BPWCH 1200	шт.	2	1,83	2,0
	KLM-E BPWCH 1500	шт.	2	2,75	2,0
	KLM-E BPWCH 1800	шт.	2	2,75	2,0
	KLM-E BPWCH 2000	шт.	2	3,36	2,0
	KLM-E BPWCH 2200	шт.	2	3,36	2,0
	KLM-E BPWCH 2500	шт.	2	3,36	2,0
	KLM-E BPWCH 2600	шт.	2	3,36	2,0
	KLM-E BPWCH 2700	шт.	2	3,36	2,0
	KLM-E BPWCH 3000	шт.	2	3,36	2,0



График нагрузок. KLM-E BIPC и KLM-E BPWCD 5

KLM-E PS

KLM-E PS 41x21

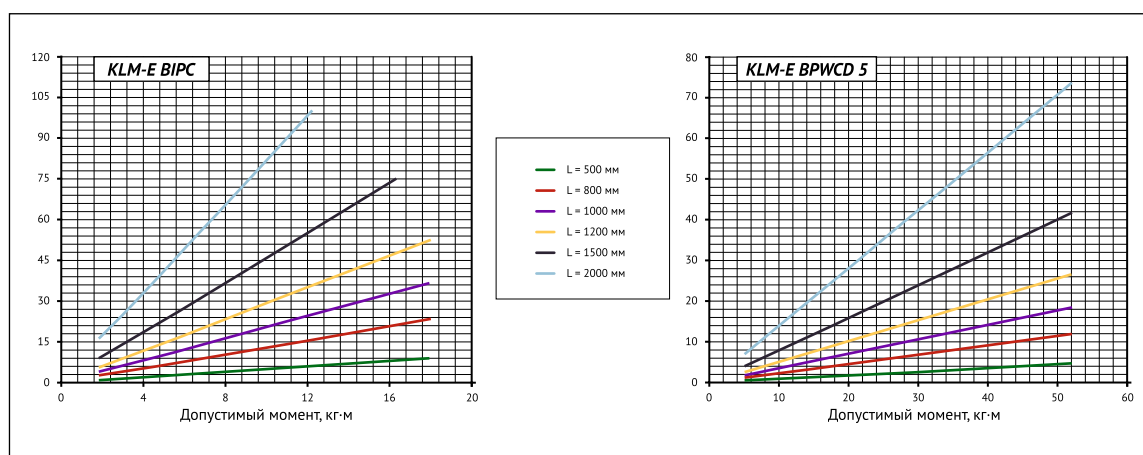
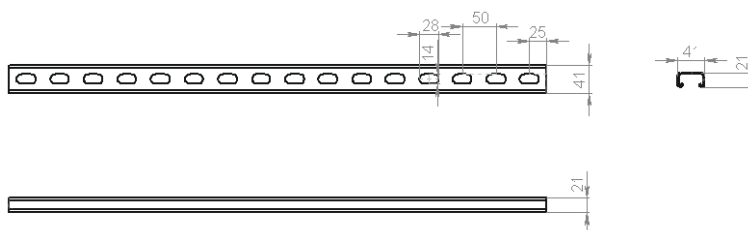

Технические характеристики

Наименование	Артикул	Ед. изм.	Кол-во в упак.	Вес, кг/м
Strut-профиль	KLM-E PS 41x21x1.5	м	3	1,12
	KLM-E PS 41x21x2	м	3	1,34
	KLM-E PS 41x21x2.5	м	3	1,67
	KLM-E PS 41x41x1.5	м	3	1,60
	KLM-E PS 41x41x2	м	3	1,98
	KLM-E PS 41x41x2.5	м	3	2,47
Strut-профиль, горячий цинк	KLM-E PS-HD 41x21x2.5	м	3	1,74
	KLM-E PS-HD 41x41x2.5	м	3	2,68

СТОЙКИ ВЕРТИКАЛЬНЫЕ STRUT

KLM-E BPS

Опора $120 \times 120 \times 5$ мм

Профиль одинарный $41 \times 21 \times 2,5$ мм

KLM-E BPS 600

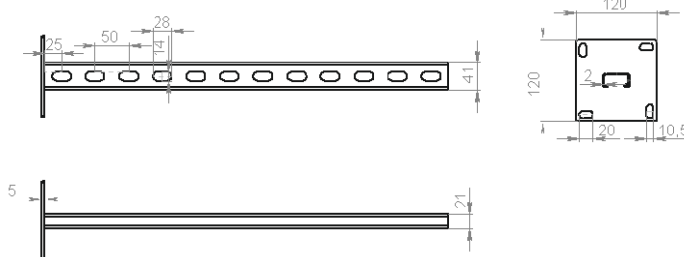

Технические характеристики

Наименование	Артикул	Ед. изм.	Кол-во в упаковке	Вес, кг/м
Стойка вертикальная Strut	KLM-E BPS 150	шт.	1	0,75
	KLM-E BPS 200	шт.	1	0,83
	KLM-E BPS 300	шт.	1	1,00
	KLM-E BPS 400	шт.	1	1,17
	KLM-E BPS 500	шт.	1	1,34
	KLM-E BPS 600	шт.	1	1,50
	KLM-E BPS 700	шт.	1	1,67
	KLM-E BPS 800	шт.	1	1,84
	KLM-E BPS 900	шт.	1	2,00
	KLM-E BPS 1000	шт.	1	2,17
	KLM-E BPS 1200	шт.	1	2,50
	KLM-E BPS 1500	шт.	1	3,01
	KLM-E BPS 1800	шт.	1	3,51
	KLM-E BPS 2000	шт.	1	3,84
	KLM-E BPS 2200	шт.	1	4,17
	KLM-E BPS 2400	шт.	1	4,51
	KLM-E BPS 2500	шт.	1	4,68
	KLM-E BPS 2600	шт.	1	4,84
	KLM-E BPS 2700	шт.	1	5,01
	KLM-E BPS 3000	шт.	1	5,51

KLM-E BPSH

Опора $120 \times 120 \times 5$ мм
Профиль одинарный $41 \times 41 \times 2,5$ мм

KLM-E BPSH 600

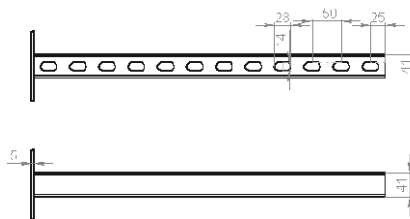
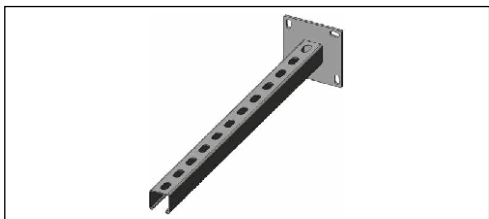

Технические характеристики

Наименование	Артикул	Ед. изм.	Кол-во в упаковке	Вес, кг/м
Стойка вертикальная Strut	KLM-E BPSH 150	шт.	1	0,87
	KLM-E BPSH 200	шт.	1	0,99
	KLM-E BPSH 300	шт.	1	1,24
	KLM-E BPSH 400	шт.	1	1,49
	KLM-E BPSH 500	шт.	1	1,74
	KLM-E BPSH 600	шт.	1	1,98
	KLM-E BPSH 700	шт.	1	2,23
	KLM-E BPSH 800	шт.	1	2,48
	KLM-E BPSH 900	шт.	1	2,72
	KLM-E BPSH 1000	шт.	1	2,97
	KLM-E BPSH 1200	шт.	1	3,46
	KLM-E BPSH 1500	шт.	1	4,21
	KLM-E BPSH 1800	шт.	1	4,95
KLM-E BPSH 2000	шт.	1	5,44	

Наименование	Артикул	Ед. изм.	Кол-во в упаковке	Вес, кг/м
Стойка вертикальная Strut	KLM-E BPSH 2200	шт.	1	5,93
	KLM-E BPSH 2400	шт.	1	6,43
	KLM-E BPSH 2500	шт.	1	6,68
	KLM-E BPSH 2600	шт.	1	6,92
	KLM-E BPSH 2700	шт.	1	7,17
	KLM-E BPSH 3000	шт.	1	7,91

СТОЙКИ ВЕРТИКАЛЬНЫЕ ДВОЙНЫЕ STRUT

KLM-E BPSD

Опора $120 \times 120 \times 5$ мм
Профиль одинарный $41 \times 21 \times 2,5$ мм

KLM-E BPSD 600

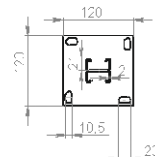
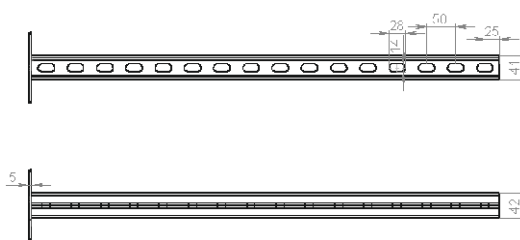

Технические характеристики

Наименование	Артикул	Ед. изм.	Кол-во в упаковке	Вес, кг/м
Стойка вертикальная двойная Strut	KLM-E BPSD 150	шт.	1	1,00
	KLM-E BPSD 200	шт.	1	1,17
	KLM-E BPSD 300	шт.	1	1,50
	KLM-E BPSD 400	шт.	1	1,84
	KLM-E BPSD 500	шт.	1	2,17
	KLM-E BPSD 600	шт.	1	2,50
	KLM-E BPSD 700	шт.	1	2,84
	KLM-E BPSD 800	шт.	1	3,17
	KLM-E BPSD 900	шт.	1	3,51
	KLM-E BPSD 1000	шт.	1	3,84
	KLM-E BPSD 1200	шт.	1	4,51
	KLM-E BPSD 1500	шт.	1	5,51
	KLM-E BPSD 1800	шт.	1	6,51
	KLM-E BPSD 2000	шт.	1	7,18
	KLM-E BPSD 2200	шт.	1	7,85
	KLM-E BPSD 2400	шт.	1	8,52
	KLM-E BPSD 2500	шт.	1	8,85
	KLM-E BPSD 2600	шт.	1	9,18
	KLM-E BPSD 2700	шт.	1	9,52
	KLM-E BPSD 3000	шт.	1	10,52

KLM-E BPSHD

Опора $120 \times 120 \times 5$ мм
Профиль одинарный $41 \times 41 \times 2,5$ мм

KLM-E BPSHD 600

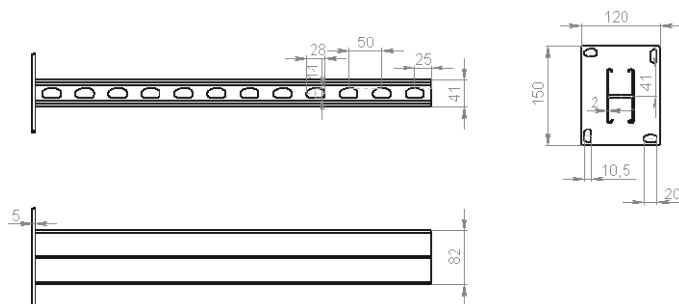
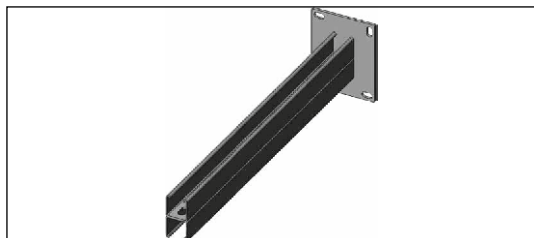

Технические характеристики

Наименование	Артикул	Ед. изм.	Кол-во в упаковке	Вес, кг/м
	KLM-E BPSHD 150	шт.	1	1,17
	KLM-E BPSHD 200	шт.	1	1,29
	KLM-E BPSHD 300	шт.	1	1,54
	KLM-E BPSHD 400	шт.	1	1,79
	KLM-E BPSHD 500	шт.	1	2,04
	KLM-E BPSHD 600	шт.	1	2,28
	KLM-E BPSHD 700	шт.	1	2,53
	KLM-E BPSHD 800	шт.	1	2,78
	KLM-E BPSHD 900	шт.	1	3,02
Стойка вертикальная двойная Strut	KLM-E BPSHD 1000	шт.	1	3,27
	KLM-E BPSHD 1200	шт.	1	6,93
	KLM-E BPSHD 1500	шт.	1	8,41
	KLM-E BPSHD 1800	шт.	1	9,89
	KLM-E BPSHD 2000	шт.	1	10,88
	KLM-E BPSHD 2200	шт.	1	11,87
	KLM-E BPSHD 2400	шт.	1	12,86
	KLM-E BPSHD 2500	шт.	1	13,35
	KLM-E BPSHD 2600	шт.	1	13,84
	KLM-E BPSHD 2700	шт.	1	14,34
	KLM-E BPSHD 3000	шт.	1	15,82

КРОНШТЕЙНЫ STRUT

KLM-E PSW

Опора $120 \times 50 \times 4$ мм
Профиль одинарный $41 \times 21 \times 2,5$ мм

KLM-E PSW 400

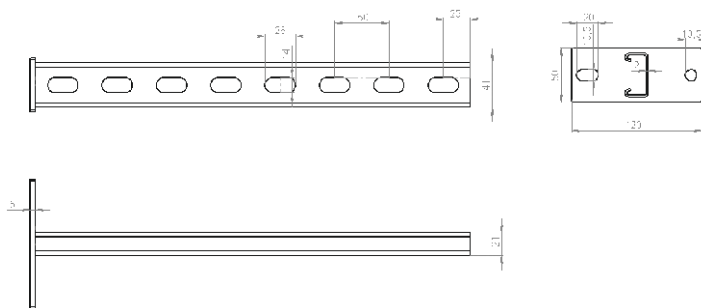

Технические характеристики

Наименование	Артикул	Ед. изм.	Кол-во в упак.	Вес, кг/м
Кронштейн Strut	KLM-E PSW 100	шт.	1	0,25
	KLM-E PSW 150	шт.	1	0,33
	KLM-E PSW 200	шт.	1	0,50
	KLM-E PSW 300	шт.	1	0,67
	KLM-E PSW 400	шт.	1	0,84
	KLM-E PSW 500	шт.	1	1,00
	KLM-E PSW 600	шт.	1	1,17
	KLM-E PSW 700	шт.	1	1,34
	KLM-E PSW 800	шт.	1	1,50
	KLM-E PSW 900	шт.	1	1,67
KLM-E PSW 1000	шт.	1	2,00	

KLM-E PSWH

Опора $150 \times 50 \times 4$ мм
Профиль одинарный $41 \times 41 \times 2,5$ мм

KLM-E PSWH 400

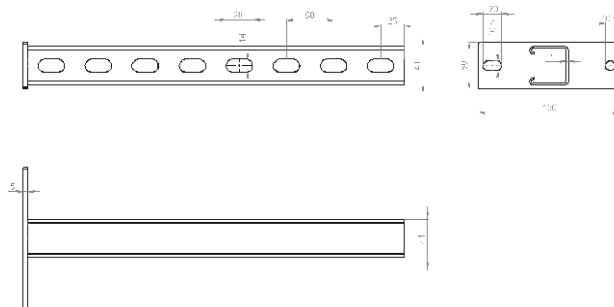

Технические характ

Наименование	Артикул	Ед. изм.	Кол-во в упак.	Вес, кг/м
Кронштейн Strut	KLM-E PSWH 100	шт.	1	0,50
	KLM-E PSWH 150	шт.	1	0,62
	KLM-E PSWH 200	шт.	1	0,74
	KLM-E PSWH 300	шт.	1	0,99
	KLM-E PSWH 400	шт.	1	1,24
	KLM-E PSWH 500	шт.	1	1,49
	KLM-E PSWH 600	шт.	1	1,73
	KLM-E PSWH 700	шт.	1	1,98
	KLM-E PSWH 800	шт.	1	2,23
	KLM-E PSWH 900	шт.	1	2,47
KLM-E PSWH 1000	шт.	1	2,72	

КРОНШТЕЙНЫ ДВОЙНЫЕ STRUT

KLM-E PSWD

Опора $120 \times 50 \times 4$ мм
Профиль одинарный $41 \times 21 \times 2,5$ мм

KLM-E PSWD 400

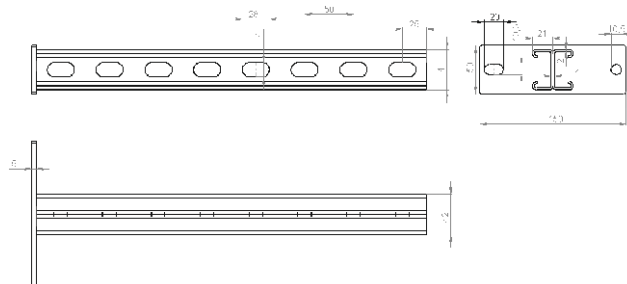
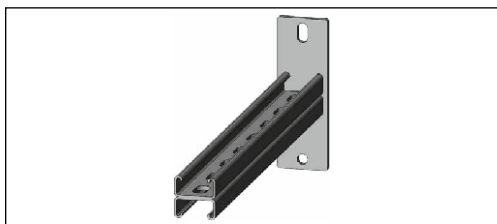

Технические характеристики

Наименование	Артикул	Ед. изм.	Кол-во в упак.	Вес, кг/м
Кронштейн двойной Strut	KLM-E PSWD 100	шт.	1	0,68
	KLM-E PSWD 150	шт.	1	0,75
	KLM-E PSWD 200	шт.	1	0,92
	KLM-E PSWD 300	шт.	1	1,25
	KLM-E PSWD 400	шт.	1	1,59
	KLM-E PSWD 500	шт.	1	1,92
	KLM-E PSWD 600	шт.	1	2,25
	KLM-E PSWD 700	шт.	1	2,59
	KLM-E PSWD 800	шт.	1	2,92
	KLM-E PSWD 900	шт.	1	3,26
	KLM-E PSWD 1000	шт.	1	3,59

KLM-E PSWDH

Опора $175 \times 50 \times 4$ мм
Профиль одинарный $41 \times 41 \times 2,5$ мм

KLM-E PSWDH 400

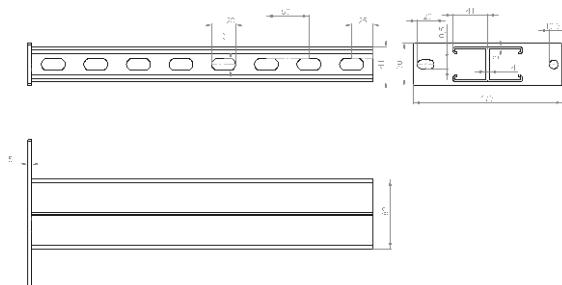
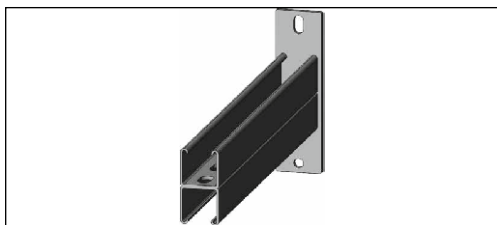

Технические характеристики

Наименование	Артикул	Ед. изм.	Кол-во в упак.	Вес, кг/м
Кронштейн двойной Strut	KLM-E PSWDH 100	шт.	1	0,74
	KLM-E PSWDH 150	шт.	1	0,99
	KLM-E PSWDH 200	шт.	1	1,24

Наименование	Артикул	Ед. изм.	Кол-во в упак.	Вес, кг/м
Кронштейн двойной Strut	KLM-E PSWDH 300	шт.	1	1,73
	KLM-E PSWDH 400	шт.	1	2,23
	KLM-E PSWDH 500	шт.	1	2,72
	KLM-E PSWDH 600	шт.	1	3,21
	KLM-E PSWDH 700	шт.	1	3,71
	KLM-E PSWDH 800	шт.	1	4,20
	KLM-E PSWDH 900	шт.	1	4,70
	KLM-E PSWDH 1000	шт.	1	5,19

КРОНШТЕЙНЫ С-ОБРАЗНОГО ПРОФИЛЯ

KLM-E PSWLC

Опора $120 \times 50 \times 4$ мм
Профиль одинарный $40 \times 40 \times 2,5$ мм

KLM-E PSWLC



Технические характеристики

Наименование	Артикул	Ед. изм.	Кол-во в упак.	Вес, кг/м
Кронштейн С-образного профиля	KLM-E PSWLC 100	шт.	1	—
	KLM-E PSWLC 150	шт.	1	—
	KLM-E PSWLC 200	шт.	1	—
	KLM-E PSWLC 300	шт.	1	—
	KLM-E PSWLC 400	шт.	1	—
	KLM-E PSWLC 500	шт.	1	—
	KLM-E PSWLC 600	шт.	1	—
	KLM-E PSWLC 700	шт.	1	—
	KLM-E PSWLC 800	шт.	1	—
	KLM-E PSWLC 900	шт.	1	—
	KLM-E PSWLC 1000	шт.	1	—

KLM-E UKO



Укосина применяется для увеличения несущей способности консолей и подвесов из С-образного профиля. Толщина 4 мм.

Технические характеристики

Наименование	Артикул	Ед. изм.	Кол-во в упак.
Укосина	KLM-E UKO 200	шт.	1
	KLM-E UKO 300	шт.	1
	KLM-E UKO 400	шт.	1
	KLM-E UKO 500	шт.	1

KLM-E PS

KLM-E PS 400

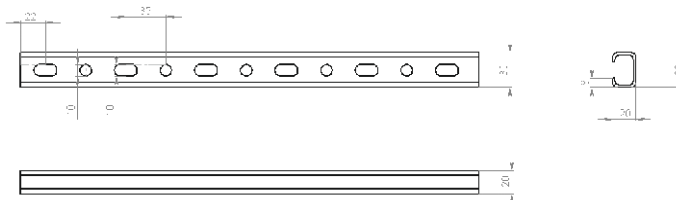
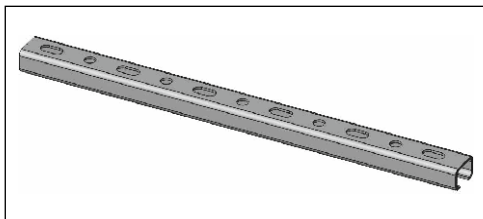

Технические характеристики

Наименование	Артикул	Ед. изм.	Кол-во в упаковке	Вес, кг/м
Планка подвеса	KLM-E PS 100	шт.	4	0,23
	KLM-E PS 150	шт.	4	0,23
	KLM-E PS 200	шт.	4	0,34
	KLM-E PS 300	шт.	4	0,46
	KLM-E PS 400	шт.	4	0,57
	KLM-E PS 500	шт.	4	0,69
	KLM-E PS 600	шт.	4	0,80

KLM-E OP

KLM-E OP 300

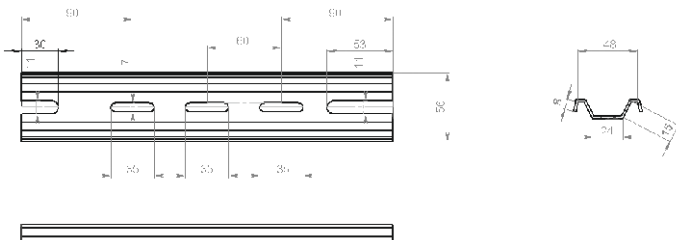
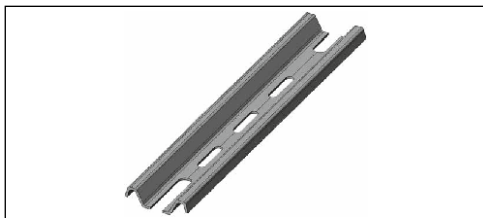

Технические характеристики

Наименование	Артикул	Ед. изм.	Кол-во в упаковке	Вес, кг/м
Омега-профиль	KLM-E OP 200	шт.	20	0,22
	KLM-E OP 300	шт.	20	0,31
	KLM-E OP 400	шт.	20	0,41
	KLM-E OP 500	шт.	20	0,50

KLM-E OPS

KLM-E OPS 300

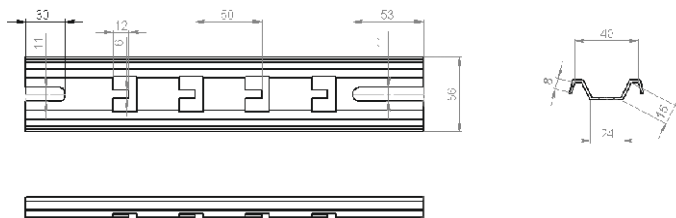
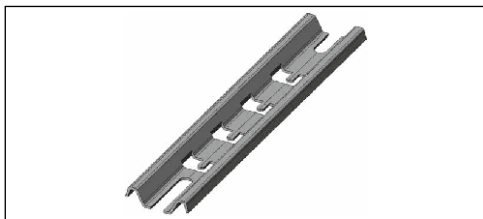

Технические характеристики

Наименование	Артикул	Ед. изм.	Кол-во в упаковке	Вес, кг/м
Омега-профиль безвинтовой	KLM-E OPS 100	шт.	10	0,08
	KLM-E OPS 150	шт.	10	0,18
	KLM-E OPS 200	шт.	10	0,22
	KLM-E OPS 300	шт.	10	0,31
	KLM-E OPS 400	шт.	10	0,41
	KLM-E OPS 500	шт.	10	0,50

KLM-E S

KLM-E S



Технические характеристики

Наименование	Артикул	Ед. изм.	Кол-во в упаковке	Вес, кг/м
Струбцина	KLM-E S 8	шт.	100	0,20
	KLM-E S 10	шт.	100	0,22
	KLM-E S 12	шт.	100	0,24

KLM-E FC M

KLM-E FC M



Технические характеристики

Наименование	Артикул	Ед. изм.	Кол-во в упаковке	Вес, кг/м
Крепление к потолку и профнастилу	KLM-E FC M 8	шт.	100	0,12
	KLM-E FC M 10	шт.	100	0,14

KLM-E TP

KLM-E TP

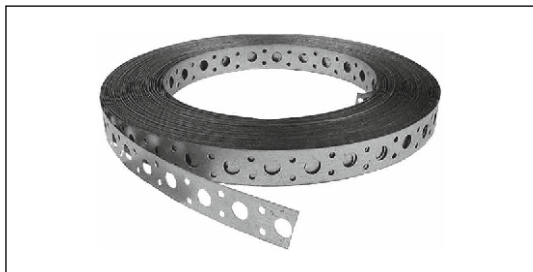

Технические характеристики

Наименование	Артикул	Ед. изм.	Кол-во в упак.	Вес, кг/м
Лента перфорированная	KLM-E TP 20x0,7x25	м	25	2,50
	KLM-E TP 20x0,55x50	м	50	2,50
	KLM-E TP 20x0,55x25	м	25	1,20

НЕРЖАВЕЙКА INOX

KLM-E OP INOX

KLM-E OP 300 INOX

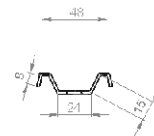
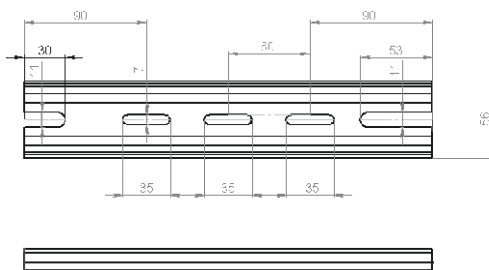
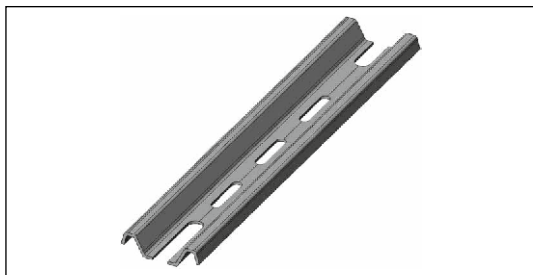

Технические характеристики

Наименование	Артикул	Ед. изм.	Кол-во в упак.	Длина, мм	Вес, кг/м
Омега-профиль	KLM-E OP 200 INOX	шт.	20	250	0,22
	KLM-E OP 300 INOX	шт.	20	350	0,31
	KLM-E OP 400 INOX	шт.	20	450	0,41
	KLM-E OP 500 INOX	шт.	20	550	0,50

KLM-E OPS INOX

KLM-E OPS 300 INOX

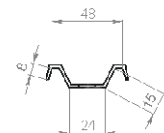
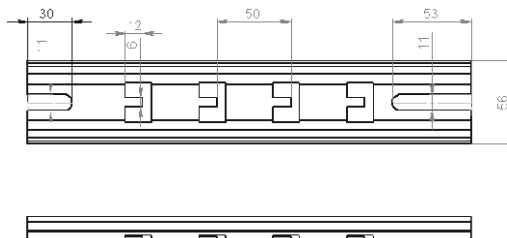
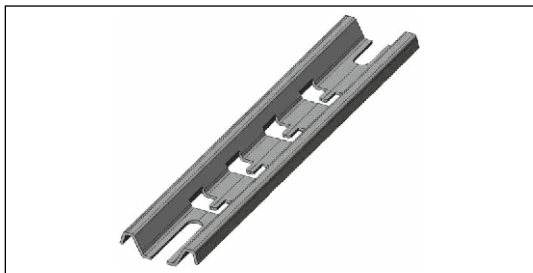

Технические характеристики

Наименование	Артикул	Ед. изм.	Кол-во в упаковке	Длина, мм	Вес, кг/м
Омега-профиль безвинтовой	KLM-E OPS 100 INOX	шт.	10	150	0,08
	KLM-E OPS 150 INOX	шт.	10	190	0,18
	KLM-E OPS 200 INOX	шт.	10	250	0,22
	KLM-E OPS 300 INOX	шт.	10	350	0,31
	KLM-E OPS 400 INOX	шт.	10	450	0,41
	KLM-E OPS 500 INOX	шт.	10	550	0,50

KLM-E PLC

KLM-E PLC

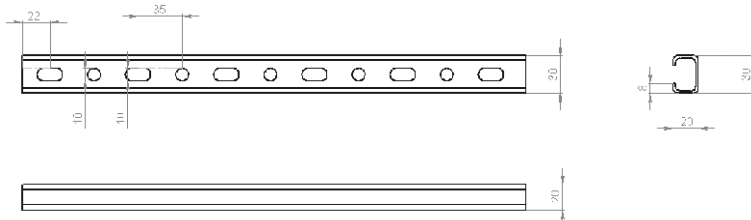
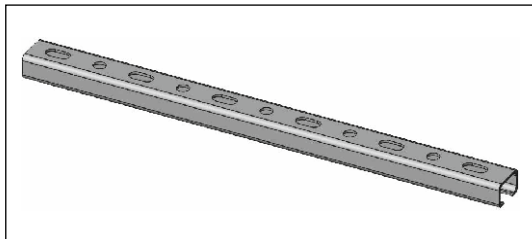

Технические характеристики

Наименование	Артикул	Ед. изм.	Кол-во в упак.	Вес, кг/м	Основание, мм	Борт, мм
Профиль перфорированный С-образный (Траверса)	KLM-E PLC 30x20x1000x1.5	м	3	0,82	30	20
	KLM-E PLC 30x20x3000x1.5	м	3	0,82	30	20
	KLM-E PLC 30x20x2000x1.5	м	3	0,82	30	20
	KLM-E PLC 40x20x2000x2	м	3	0,82	40	20
	KLM-E PLC 40x38x3000x1.2	м	3	0,82	40	38
	KLM-E PLC 40x38x3000x1.5	м	3	0,82	40	38

KLM-E LP

KLM-E LP

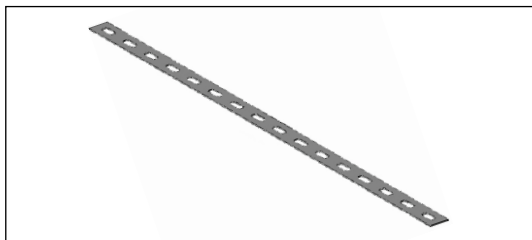

Технические характеристики

Наименование	Артикул	Ед. изм.	Кол-во в упак.	Вес, кг/м	Основание, мм	Толщина, мм
Полоса перфорированная	KLM-E LP 30x1.5	м	3	0,35	30	1,5
	KLM-E LP 30x2	м	3	0,47	30	2,0
	KLM-E LP 30x3	м	3	0,70	30	3,0
	KLM-E LP 40x1.5	м	3	0,47	40	1,5
	KLM-E LP 40x2	м	3	0,63	40	2,0
	KLM-E LP 40x3	м	3	0,94	40	3,0

KLM-E PLL

KLM-E PLL

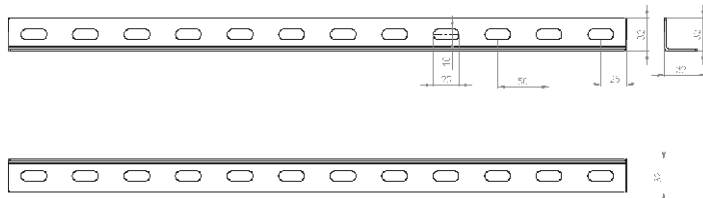
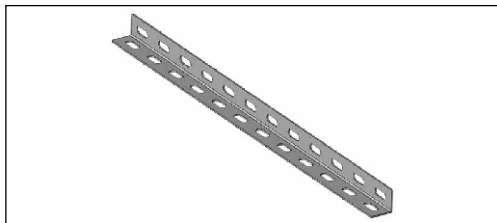

Технические характеристики

Наименование	Артикул	Ед. изм.	Кол-во в упак.	Вес, кг/м	Основание, мм	Толщина, мм
Профиль L-образный	KLM-E PLL 30x30x2	м	1	0,72	32	1,5
	KLM-E PLL 32x32x1.5	м	1	0,72	32	1,5
	KLM-E PLL 32x32x1.5	м	1	0,72	32	1,5
	KLM-E PLL 32x32x2.0	м	1	0,94	32	2,0
	KLM-E PLL 32x32x2.0	м	1	0,94	32	2,0
	KLM-E PLL 35x35x1.5	м	1	0,79	35	1,5
	KLM-E PLL 35x35x2.0	м	1	1,04	35	2,0
	KLM-E PLL 40x40x1.5	м	1	0,91	40	1,5
	KLM-E PLL 40x40x1.5	м	1	0,91	40	1,5
	KLM-E PLL 40x40x2.0	м	1	1,19	40	2,0
	KLM-E PLL 40x40x2.0	м	1	1,19	40	2,0
	KLM-E PLL 45x45x3.0	м	1	2,02	45	3,0
	KLM-E PLL 50x50x1.5	м	1	1,14	50	1,5
	KLM-E PLL 50x50x1.5	м	1	1,14	50	1,5
	KLM-E PLL 50x50x2.0	м	1	1,49	50	2,0
	KLM-E PLL 50x50x2.0	м	1	1,49	50	2,0

KLM-E PLP

KLM-E PLP

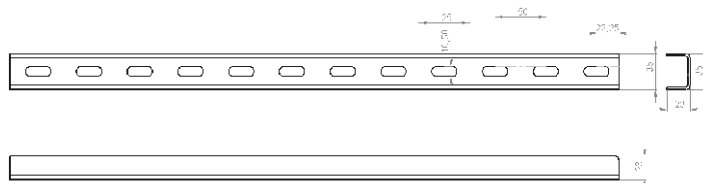
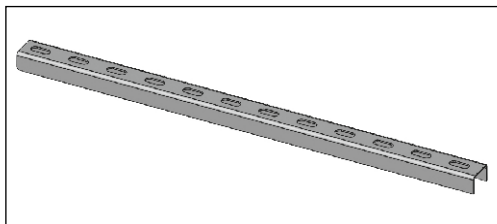

Технические характеристики

Наименование	Артикул	Ед. изм.	Кол-во в упак.	Вес, кг/м	Основание, мм	Толщина, мм
Профиль П-образный	KLM-E PLP 32x32x2	м	1	1,29	30	2,0
	KLM-E PLP 32x32x1.5	м	1	0,69	32	2,0
	KLM-E PLP 35x23x1.5	м	1	0,90	35	1,5
	KLM-E PLP 35x23x2	м	1	1,15	35	2,0
	KLM-E PLP 40x30x2	м	1	0,97	40	2,0
	KLM-E PLP 40x40x1.5	м	1	0,97	40	2,0
	KLM-E PLP 40x40x2	м	1	1,76	40	2,0
	KLM-E PLP 40x40x3	м	1	2,54	40	3,0
	KLM-E PLP 45x30x1.5	м	1	1,17	45	1,5

Наименование	Артикул	Ед. изм.	Кол-во в упаковке	Вес, кг/м	Основание, мм	Толщина, мм
Профиль П-образный	KLM-E PLP 45x30x2	м	1	1,52	45	2,0
	KLM-E PLP 50x40x2	м	1	1,92	50	2,0
	KLM-E PLP 60x32x1.5	м	1	1,39	60	1,5
	KLM-E PLP 60x32x2	м	1	1,82	60	2,0
	KLM-E PLP 60x40x1.5	м	1	1,58	60	1,5
	KLM-E PLP 60x40x2	м	1	2,07	60	2,0
	KLM-E PLP 60x40x2.5	м	1	2,55	60	2,5
	KLM-E PLP 70x45x1.5	м	1	1,81	70	1,5
	KLM-E PLP 70x45x2	м	1	2,39	70	2,0
	KLM-E PLP 80x40x1.5	м	1	1,81	80	1,5
	KLM-E PLP 80x40x2	м	1	2,39	80	2,0
	KLM-E PLP 80x40x2.5	м	1	2,94	90	2,5
	KLM-E PLP 90x45x3	м	1	3,96	90	3,0
	KLM-E PLP 100x50x1.5	м	1	2,28	100	1,5
KLM-E PLP 100x40x2	м	1	2,70	100	2,0	

KLM-E PLU

KLM-E PLU

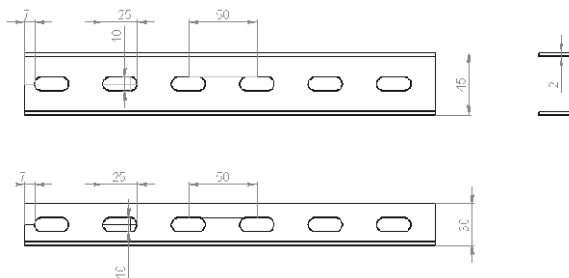
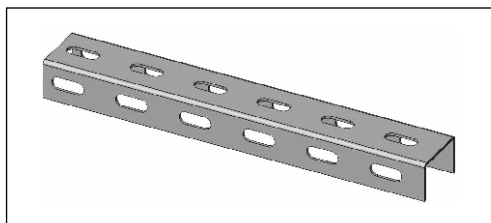

Технические характеристики

Наименование	Артикул	Ед. изм.	Кол-во в упаковке	Вес, кг/м	Основание, мм	Толщина, мм
Профиль U-образный	KLM-E PLU 30x30x2	м	1	1,76	30	2,0
	KLM-E PLU 40x40x2	м	1	1,76	40	2,0
	KLM-E PLU 40x40x3	м	1	2,61	40	3,0
	KLM-E PLU 50x30x3	м	1	2,61	40	3,0
	KLM-E PLU 45x45x3	м	1	2,97	45	3,0
	KLM-E PLU 45x30x1.5	м	1	1,20	45	1,5
	KLM-E PLU 45x30x2	м	1	1,52	45	2,0
	KLM-E PLU 45x30x2.5	м	1	1,52	45	2,0
	KLM-E PLU 50x50x2	м	1	2,00	50	2,0
	KLM-E PLU 50x50x3	м	1	3,32	50	3,0
	KLM-E PLU 60x32x1.5	м	1	1,46	60	1,5
	KLM-E PLU 60x32x2	м	1	1,82	60	2,0
	KLM-E PLU 60x32x2.5	м	1	2,29	60	2,5
	KLM-E PLU 60x40x1.5	м	1	1,49	60	1,5
	KLM-E PLU 60x40x2	м	1	1,58	60	2,0
	KLM-E PLU 60x40x2.5	м	1	2,60	60	2,5
	KLM-E PLU 70x45x1.5	м	1	1,81	70	1,5
	KLM-E PLU 70x45x2	м	1	2,39	70	2,0
	KLM-E PLU 70x60x1.5	м	1	2,17	70	1,5
	KLM-E PLU 80x40x1.5	м	1	1,81	80	1,5
	KLM-E PLU 80x40x2	м	1	2,39	80	2,0
	KLM-E PLU 80x40x2.5	м	1	2,99	80	2,5

KLM-E PLZ

KLM-E PLZ

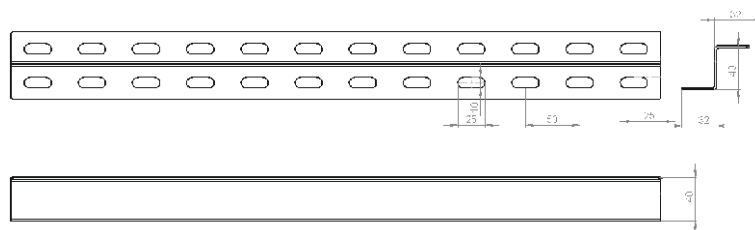
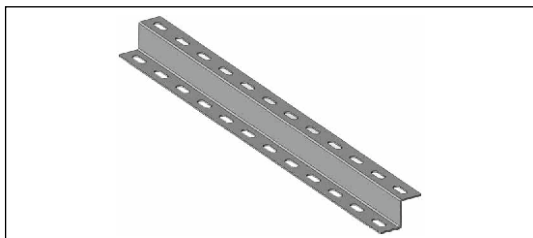

Технические характеристики

Наименование	Артикул	Ед. изм.	Кол-во в упак.	Вес, кг/м	Основание, мм	Толщина, мм
Профиль Z-образный	KLM-E PLZ 32x40x32x1.5	м	1	1,15	—	1,5
	KLM-E PLZ 32x40x32x2	м	1	1,51	—	2,0
	KLM-E PLZ 32x40x32x2.5	м	1	1,51	—	2,5
	KLM-E PLZ 32x40x32x3	м	1	1,51	—	3,0
	KLM-E PLZ 30x50x30x1.5	м	1	1,22	—	1,5
	KLM-E PLZ 30x50x30x2	м	1	1,60	—	2,0
	KLM-E PLZ 30x50x30x2.5	м	1	1,60	—	2,5
	KLM-E PLZ 30x50x30x3	м	1	1,60	—	3,0
	KLM-E PLZ 60x40x40x1.5	м	1	1,58	—	1,5
	KLM-E PLZ 60x40x40x2	м	1	2,07	—	2,0
	KLM-E PLZ 60x40x40x2.5	м	1	2,07	—	2,5
	KLM-E PLZ 60x40x40x3	м	1	2,07	—	3,0
	KLM-E PLZ 60x40x35x2	м	1	1,99	—	2,0

СБОРКА№1

Кронштейн KLM-E WMB
Стойка KLM-E BV 150
Профиль KLM-E PC



СБОРКА№2

Кронштейн KLM-E MB
Перфорированный лоток KLM-E CTPL

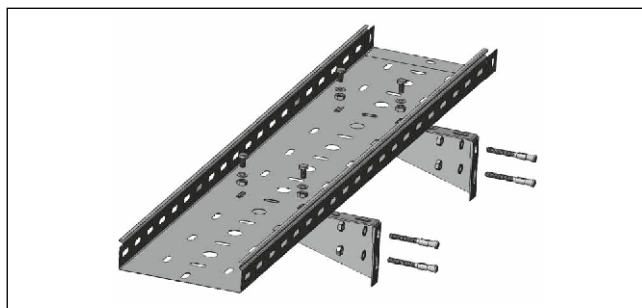

СБОРКА№3

Перфорированный лоток KLM-E CTPL
Крепление KLM-E FWF

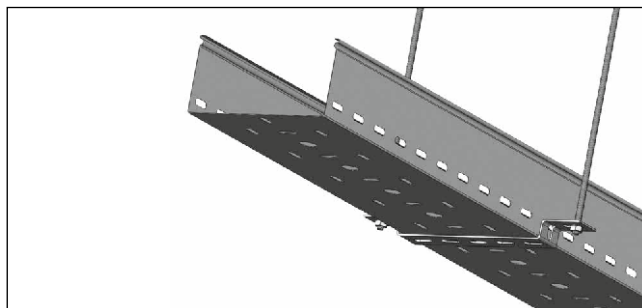

СБОРКА№4

Проволочный лоток KLM-E TTK
Площадка KLM-E FFS
Шпилька

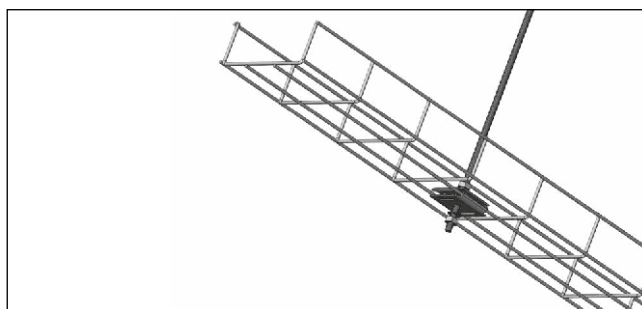

СБОРКА№5

Проволочный лоток KLM-E TTK
Крюк KLM-E НК
Шпилька

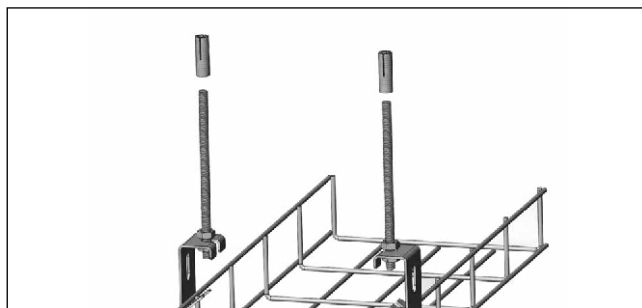

KLM-E PR-LCT

KLM-E PR-LCT

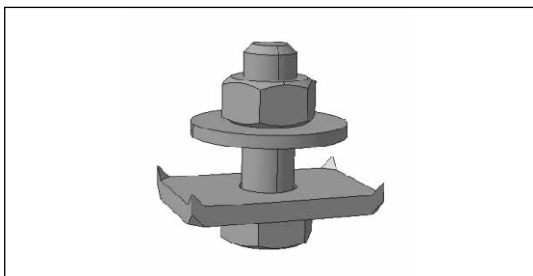

Технические характеристики

Наименование	Артикул	Ед. изм.	Кол-во в упак.	Вес, кг/м
Прижим для лестничного лотка (компл.)	KLM-E PR-LCT	шт	1	0,12



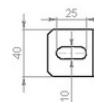
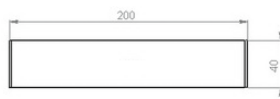
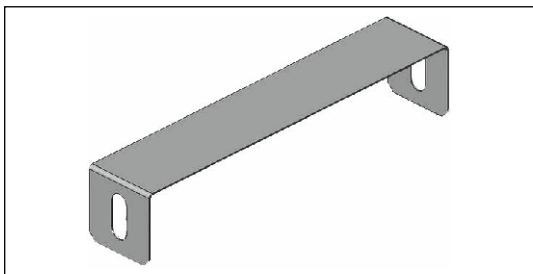

KLM-E BI

KLM-E BI



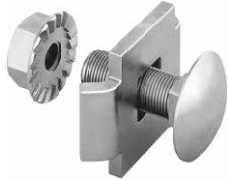
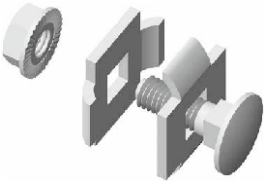
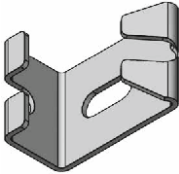

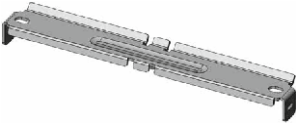
Технические характеристики

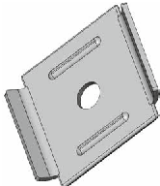
Наименование	Артикул	Ед. изм.	Кол-во в упак.	Вес, кг/м
Скоба внутренняя	KLM-E BI 100	шт	10	0,15
	KLM-E BI 150	шт	10	0,15
	KLM-E BI 200	шт	10	0,20
	KLM-E BI 300	шт	10	0,25
	KLM-E BI 400	шт	10	0,30
	KLM-E BI 500	шт	10	0,25
	KLM-E BI 600	шт	10	0,30

Наименование	Артикул	Ед. изм.	Кол-во в упак.	Вес, кг	
Соединитель одинарный (комплект)	KLM-E JO	шт.	8	0,02	
Соединитель двойной (комплект)	KLM-E JD	шт.	50	0,03	
Крюк подвеса под шпильку	KLM-E HK	шт.	50	0,08	
Спуск кабельный проволочного лотка	KLM-E CTTK	шт.	20	0,06	
Соединитель проволочного лотка безвинтовой	KLM-E JTTKS	шт.	50	0,08	
Соединитель проволочного лотка перфорированный	KLM-E JTTKP	шт.	20	0,06	
Площадка подвеса под шпильку 52x52	KLM-E FFS	шт.	50	0,05	

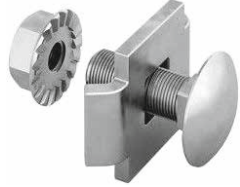
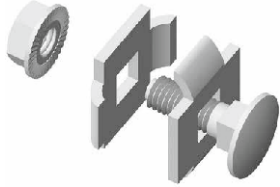
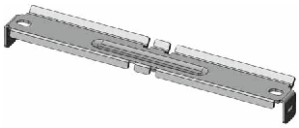
АКСЕССУАРЫ НЕРЖАВЕЙКА INOX

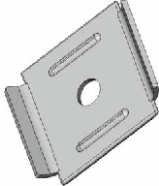
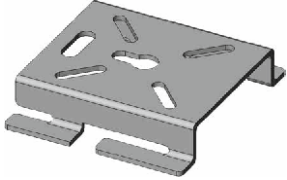
Наименование	Артикул	Ед. изм.	Кол-во в упак.	Вес, кг	
Соединитель одинарный (комплект) INOX	KLM-E JO	шт.	50	0,02	
Соединитель двойной (комплект) INOX	KLM-E JD	шт.	50	0,03	
Соединитель проволочного лотка безвинтовой INOX	KLM JTTS	шт.	50	0,08	
Соединитель проволочного лотка перфорированный INOX	KLM-E JTTP	шт.	20	0,06	
Площадка подвеса под шпильку 52x52 INOX	KLM-E FFS	шт.	50	0,05	
Монтажная плата универсальная INOX	KLM-E MDU	шт.	10	0,07	

ЗАГЛУШКА

KLM-E ECQF

KLM-E ECQF

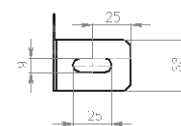
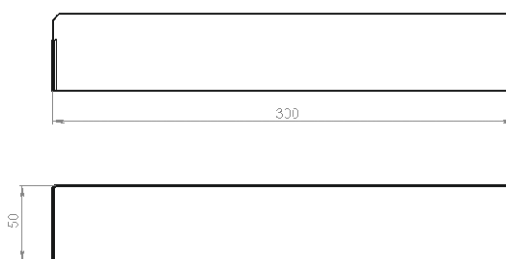
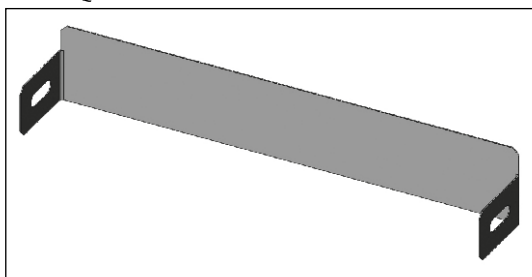

Технические характеристики

Наименование	Артикул	Ед. изм.	Кол-во в упак.	Вес, кг/м
Заглушка торцевая	KLM-E ECQF 50x50	шт.	1	0,05
	KLM-E ECQF 100x50	шт.	1	0,07
	KLM-E ECQF 150x50	шт.	1	0,08
	KLM-E ECQF 200x50	шт.	1	0,10
	KLM-E ECQF 300x50	шт.	1	0,14
	KLM-E ECQF 400x50	шт.	1	0,18
	KLM-E ECQF 500x50	шт.	1	0,22
	KLM-E ECQF 600x50	шт.	1	0,26
	KLM-E ECQF 100x80	шт.	1	0,05
	KLM-E ECQF 150x80	шт.	1	0,07
	KLM-E ECQF 200x80	шт.	1	0,08
	KLM-E ECQF 300x80	шт.	1	0,10
	KLM-E ECQF 400x80	шт.	1	0,14
	KLM-E ECQF 500x80	шт.	1	0,18
	KLM-E ECQF 600x80	шт.	1	0,22
	KLM-E ECQF 100x100	шт.	1	0,26
	KLM-E ECQF 150x100	шт.	1	0,05
	KLM-E ECQF 200x100	шт.	1	0,07
	KLM-E ECQF 300x100	шт.	1	0,08
	KLM-E ECQF 400x100	шт.	1	0,10
KLM-E ECQF 500x100	шт.	1	0,14	
KLM-E ECQF 600x100	шт.	1	0,18	

Наименование	Артикул	Ед. изм.	Кол-во в упаковке	Вес, кг/м
Заглушка торцевая	KLM-E ECQF 150x150	шт.	1	0,22
	KLM-E ECQF 200x150	шт.	1	0,26
	KLM-E ECQF 300x150	шт.	1	0,05
	KLM-E ECQF 400x150	шт.	1	0,07
	KLM-E ECQF 500x150	шт.	1	0,08
	KLM-E ECQF 600x150	шт.	1	0,08
	KLM-E ECQF 200x200	шт.	1	0,10
	KLM-E ECQF 300x200	шт.	1	0,14
	KLM-E ECQF 400x200	шт.	1	0,18
	KLM-E ECQF 500x200	шт.	1	0,22
	KLM-E ECQF 600x200	шт.	1	0,26

ПРОВОДНИКИ

KLM-E EC KLM-E ECP

Технические характеристики

Наименование	Артикул	Ед. изм.	Кол-во в упаковке	Вес, кг/м
Проводник заземляющий универсальный (медный провод с наконечниками)	KLM-E EC	шт.	50	0,04
Проводник заземляющий универсальный (медная пластина)	KLM-E ECP	шт.	10	0,04

Наименование	Артикул	Ед. изм.	Кол-во в упак.	Вес, кг	
Перфорированный уголок	KLM-E CMP	шт.	1	0,04	
Соединитель угловой	KLM-E JPC	шт.	1	0,04	
Соединительная планка универсальная (40x100*2мм)	KLM-E JPU	шт.	1	0,04	
Соединительная планка универсальная (40x200*2мм)	KLM-E JPU 200	шт.	1	0,04	
Соединитель универсальный позиционный	KLM-E JPP	шт.	1	0,04	
Соединитель универсальный тяжелый	KLM-E JPH	шт.	1	0,1	
Соединитель универсальный тяжелый 1,2	KLM-E JPH 1,2	шт.	1	0,1	
Соединитель швеллера	KLM-E JMB 45x30	шт.	1	0,1	
	KLM-E JMB 35x23	шт.	1	0,1	
	KLM-E JMB 50x50	шт.	1	0,1	
	KLM-E JMB 40x30	шт.	1	0,1	
	KLM-E JMB 41x41	шт.	1	0,1	
Соединитель универсальный опорный	KLM-E JSU	шт.	1	0,31	

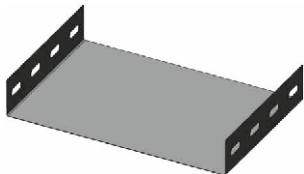
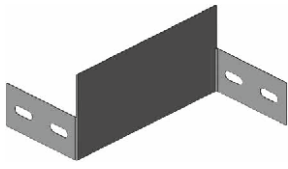
Наименование	Артикул	Ед. изм.	Кол-во в упак.	Вес, кг	
Соединитель универсальный шарнирный (комплект)	KLM-E JHU	шт.	1	0,12	
Соединитель лотка боковой	KLM-E JS 50	шт.	1	0,10	
	KLM-E JS 100	шт.	1	0,28	
	KLM-E JS 150	шт.	1	0,36	
	KLM-E JS 200	шт.	1	0,44	
	KLM-E JS 250	шт.	1	0,52	
	KLM-E JS 300	шт.	1	0,60	
	KLM-E JS 350	шт.	1	0,67	
	KLM-E JS 400	шт.	1	0,75	
	KLM-E JS 450	шт.	1	0,83	
	KLM-E JS 500	шт.	1	0,91	
	KLM-E JS 550	шт.	1	0,99	
	Соединитель лотков по дну	KLM-E JBT 30	шт.	1	
KLM-E JBT 40		шт.	1	0,05	
KLM-E JBT 50		шт.	1	0,05	
KLM-E JBT 60		шт.	1	0,06	
KLM-E JBT 100		шт.	1	0,09	
KLM-E JBT 150		шт.	1	0,13	
KLM-E JBT 200		шт.	1	0,17	
KLM-E JBT 300		шт.	1	0,25	
Соединитель-переход	KLM-E JR 50x25	шт.	1	0,11	
	KLM-E JR 50x50	шт.	1	0,12	
	KLM-E JR 50x75	шт.	1	0,13	
	KLM-E JR 50x100	шт.	1	0,14	
	KLM-E JR 50x150	шт.	1	0,16	
	KLM-E JR 80x25	шт.	1	0,16	
	KLM-E JR 80x50	шт.	1	0,18	
	KLM-E JR 80x75	шт.	1	0,19	
	KLM-E JR 80x100	шт.	1	0,21	
	KLM-E JR 80x150	шт.	1	0,25	
	KLM-E JR 100x25	шт.	1	0,19	
	KLM-E JR 100x50	шт.	1	0,22	
	KLM-E JR 100x75	шт.	1	0,24	
	KLM-E JR 100x100	шт.	1	0,26	
KLM-E JR 100x150	шт.	1	0,30		

ХАРАКТЕРИСТИКИ УСИЛЕННЫХ ЛИСТОВЫХ ЛОТКОВ

- Расстояние между креплениями: 6–8 м.
- Высота стенки борта: 120 и 150 мм.
- Покрытие: горячее цинкование.
- Длина: 6 м.
- Толщина: 1,5 и 1,75 мм.

ПРИМЕР СОБРАННОЙ КОНСТРУКЦИИ

1. *KLM-E WPR 120-20F*
Листовой лоток усиленный
2. *KLM-E WPV 120F*
Соединитель
3. *KLM-E WPVV 120F*
Соединитель вертикальный, изменяемый
4. *KLM-E WPRB 120-20F*
Угол горизонтальный
5. *KLM-E WPLS 120-20F*
Угол вертикальный, внутренний
6. *KLM-E WPLF 120-20F*
Угол вертикальный, внешний

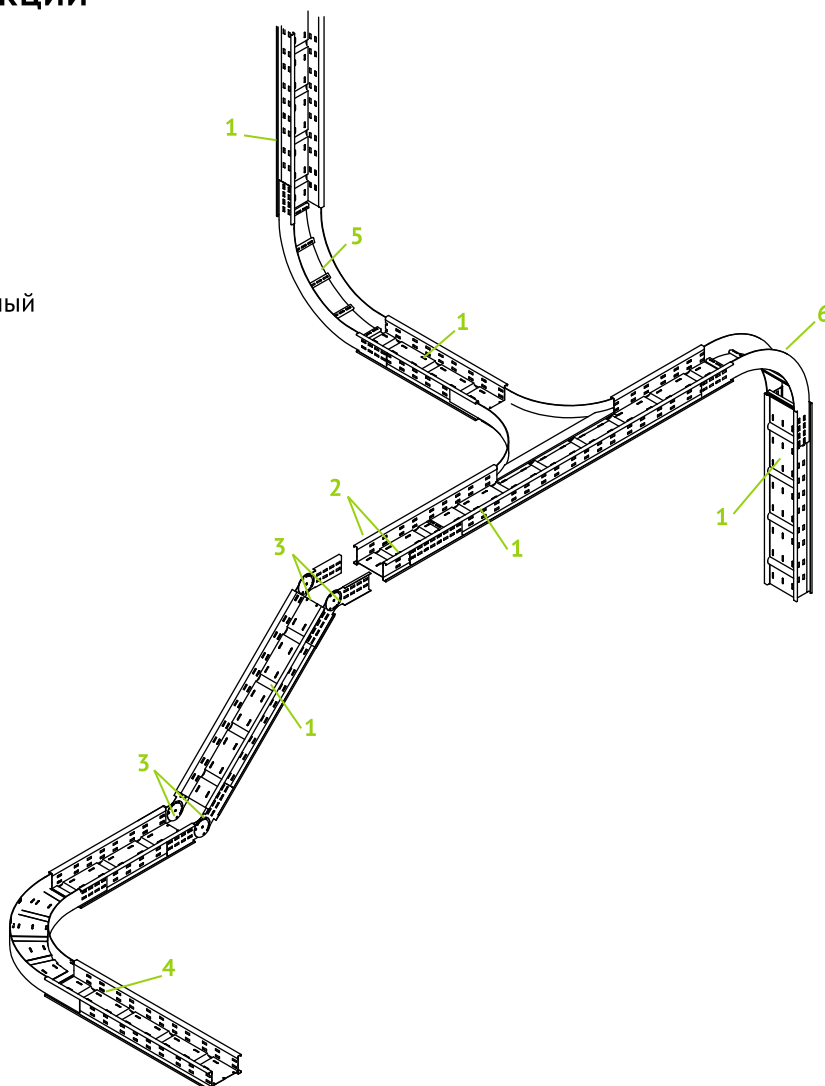

УСИЛЕННЫЕ ЛИСТОВЫЕ ЛОТКИ (ВЫСОТА СТЕНКИ БОРТА 120 ММ)

KLM-E WPR 120

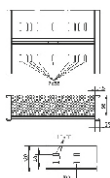
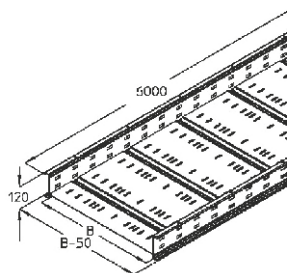

Технические характеристики

Наименование	Артикул	Ширина В, мм	Высота Н, мм	Толщина стенки Т, мм	Вес, кг
Перфорированный лоток (L = 6000 мм)	KLM-E WPR 120-20F	200	120	1,5	38,97
	KLM-E WPR 120-30F	300	120	1,5	45,05
	KLM-E WPR 120-40F	400	120	1,5	51,32
	KLM-E WPR 120-50F	500	120	1,5	57,61
	KLM-E WPR 120-60F	600	120	1,5	63,88

Примечание: для соединения лотков применяется соединитель KLM-E WPV 120F в количестве 2 шт.



График нагрузок. KLM-E WPR усиленные листовые лотки с высотой боковой стенки 120 мм

KLM-E WPV 120

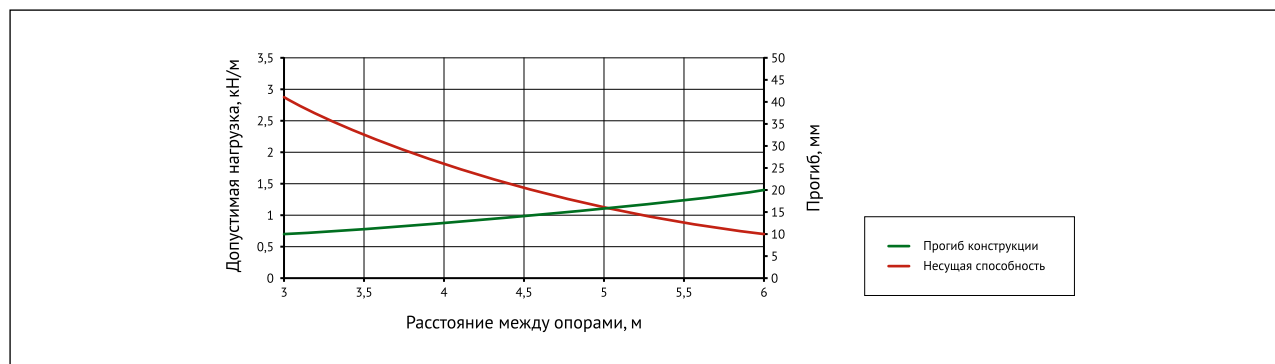
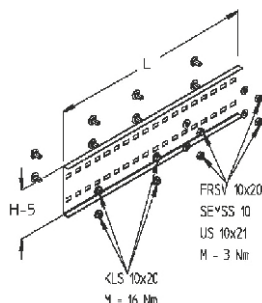

Технические характеристики

Наименование	Артикул	Ширина В, мм	Длина L, мм	Вес, кг
Соединитель	KLM-E WPV 120F	120	400	1,1

Примечание: поставляется с крепежным материалом.



Внимание. Для компенсации теплового расширения одна сторона соединителя монтируется с запасом. Необходимо учитывать заявленные параметры расширения. Другая сторона соединителя фиксируется точно. Минимальное расстояние между кабельными лотками 4 мм.

KLM-E WPVH 120

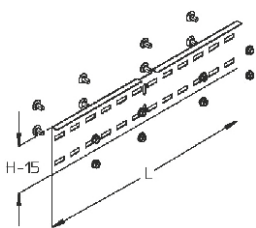

Технические характеристики

Наименование	Артикул	Ширина В, мм	Длина L, мм	Вес, кг
Соединитель горизонтальный, изменяемый	KLM-E WPVH 120F	120	400	0,98

Примечание: поставляется с крепежным материалом.

KLM-E WPW 120

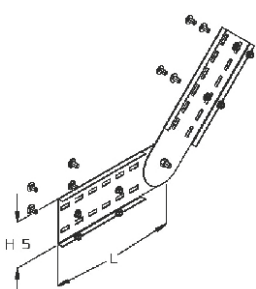

Технические характеристики

Наименование	Артикул	Ширина В, мм	Длина L, мм	Вес, кг
Соединитель вертикальный, изменяемый	KLM-E WPVW 120F	120	253	1,51

Примечание: поставляется с крепежным материалом.

KLM-E WPD

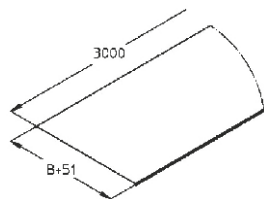

Технические характеристики

Наименование	Артикул	Ширина В, мм	Вес, кг
Крышка лотка	KLM-E WPD 20F	200	5,1
	KLM-E WPD 30F	300	9,32
	KLM-E WPD 40F	400	11,84
	KLM-E WPD 50F	500	17,94
	KLM-E WPD 60F	600	21,09

Примечание: для крепления к лотку применяется зажим крышки KLM-E WPD-K в количестве 6 шт.

KLM-E WPD-D

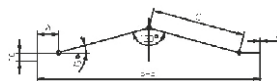

Технические характеристики

Наименование	Артикул	Ширина В, мм	Вес, кг
Крышка лотка, двускатная (L = 3000 мм)	KLM-E WPD-D 20F	200	5,22
	KLM-E WPD-D 30F	300	9,56
	KLM-E WPD-D 40F	400	12,77
	KLM-E WPD-D 50F	500	18,49
	KLM-E WPD-D 60F	600	21,73

Примечание: для крепления к лотку применяется зажим крышки KLM-E WPD-K в количестве 6 шт.

KLM-E WPD-K

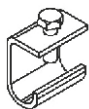

Технические характеристики

Наименование	Артикул	Вес, кг
Зажим крышки	KLM-E WPD-K F	0,05

Примечание: поставляется с крепежным материалом. Для крепления 3-метровой крышки требуется зажимов крышки в количестве 6 шт.



Внимание. Может быть использован как антиветровой уголок

KLM-E WPTR 120

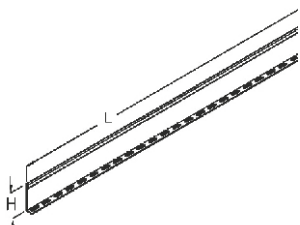

Технические характеристики

Наименование	Артикул	Высота Н, мм	Длина L, мм	Вес, кг
Разделитель	KLM-E WPTR 120F	50	3000	2,82

Примечание: поставляется с крепежным материалом.

KLM-E WPRB 120

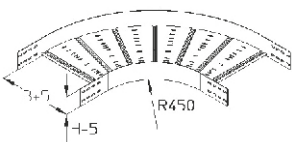

Технические характеристики

Наименование	Артикул	Высота Н, мм	Ширина В, мм	Вес, кг
Угол горизонтальный (R = 450 мм)	KLM-E WPRB 120-20F	120	200	9,47
	KLM-E WPRB 120-30F	120	300	10,91
	KLM-E WPRB 120-40F	120	400	12,51
	KLM-E WPRB 120-50F	120	500	14,24
	KLM-E WPRB 120-60F	120	600	16,09

Примечание: поставляется с крепежным материалом.

KLM-E WPBD

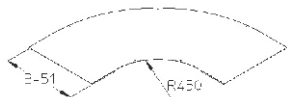

Технические характеристики

Наименование	Артикул	Ширина В, мм	Вес, кг
Горизонтальная крышка угла (R = 450 мм)	KLM-E WPBD 20F	200	2,24
	KLM-E WPBD 30F	300	4,36
	KLM-E WPBD 40F	400	5,88
	KLM-E WPBD 50F	500	9,4
	KLM-E WPBD 60F	600	11,62

Примечание: для крепления крышки к углу применяется зажим крышки на шпильки KLM-E WPFDK в количестве 4 шт. для углов шириной 200–400 мм и в количестве 5 шт. для углов шириной 500–600 мм.

KLM-E WPFDK 120



Технические характеристики

Наименование	Артикул	Длина L, мм	Вес, кг
Зажим крышки на шпильке	KLM-E WPFDK 120E	120	0,08

Примечание: поставляется с крепежным материалом. Для крепления крышки к углу требуется зажимов крышки на шпильке в количестве 4–5 шт.; для крепления крышки Т-образного отвода – 6 шт.; для крепления крышки Х-образного отвода – 8 шт.; для крепления крышек вертикальных углов – 4 шт.



Внимание. Может быть использован как антиветровой уголок.

KLM-E WPRAA 120

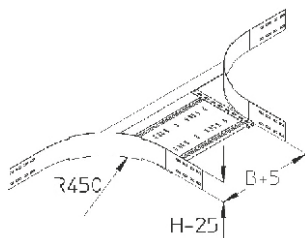

Технические характеристики

Наименование	Артикул	Высота H, мм	Ширина B, мм	Вес, кг
Накладной отвод	KLM-E WPRAA 120-20F	120	200	9,28
	KLM-E WPRAA 120-30F	120	300	9,76
	KLM-E WPRAA 120-40F	120	400	10,23
	KLM-E WPRAA 120-50F	120	500	10,71
	KLM-E WPRAA 120-60F	120	600	11,45

Примечание: поставляется с крепежным материалом.

KLM-E WPAD

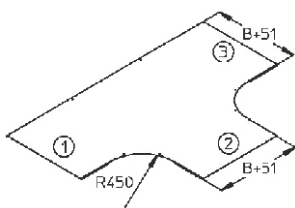

Технические характеристики

Наименование	Артикул	Ширина B, мм	Вес, кг
Крышка Т-образного отвода	KLM-E WPAD 20F	200	4,22
	KLM-E WPAD 30F	300	7,88
	KLM-E WPAD 40F	400	10,3
	KLM-E WPAD 50F	500	16,11
	KLM-E WPAD 60F	600	19,55

Примечание: для крепления к отводу применяется зажим крышки на шпильке KLM-E WPFDK в количестве 6 шт.

KLM-E WPHS-K

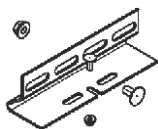

Технические характеристики

Наименование	Артикул	Вес, кг
Боковой поддерживающий зажим	KLM-E WPHS-K F	0,55

Примечание: поставляется с крепежным материалом. Применяется для крепления лотка к консоли в количестве 2 шт. на консоль.

KLM-E WPHS-A

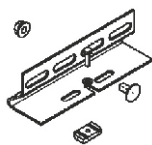

Технические характеристики

Наименование	Артикул	Вес, кг
Боковой поддерживающий зажим для С-профиля	KLM-E WPHS-A F	0,57

Примечание: поставляется с крепежным материалом. Применяется для крепления лотка к С-профилю в количестве 2 шт. на профиль.

KLM-E WPHS-P

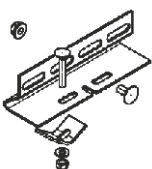

Технические характеристики

Наименование	Артикул	Вес, кг
Боковой поддерживающий зажим для балки	KLM-E WPHS-P F	0,58

Примечание: поставляется с крепежным материалом. Применяется для крепления лотка к тавру / двутавру / швеллеру толщиной 5–25 мм в количестве 2 шт. на профиль.

УСИЛЕННЫЕ ЛИСТОВЫЕ ЛОТКИ (ВЫСОТА СТЕНКИ БОРТА 150 ММ)

KLM-E WPR 120

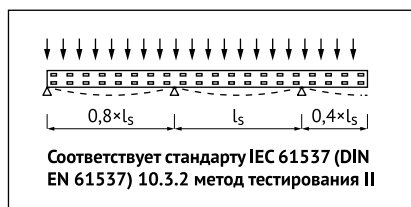
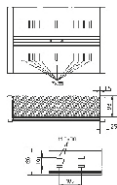
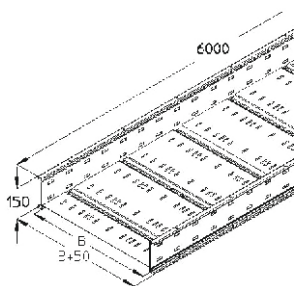

Технические характеристики

Наименование	Артикул	Ширина В, мм	Высота Н, мм	Толщина стенки Т, мм	Вес, кг
Лестничный лоток (L = 6000 мм)	KLM-E WPR 150-20F	200	150	1,75	45,81
	KLM-E WPR 150-30F	300	150	1,75	50,71
	KLM-E WPR 150-40F	400	150	1,75	55,76
	KLM-E WPR 150-50F	500	150	1,75	60,83
	KLM-E WPR 150-60F	600	150	1,75	65,88

Примечание: для соединения лотков применяется соединитель KLM-E WPV 150F в количестве 2 шт.



График нагрузок. KLM-E WPR усиленные листовые лотки с высотой боковой стенки 150 мм

KLM-E WPV 150

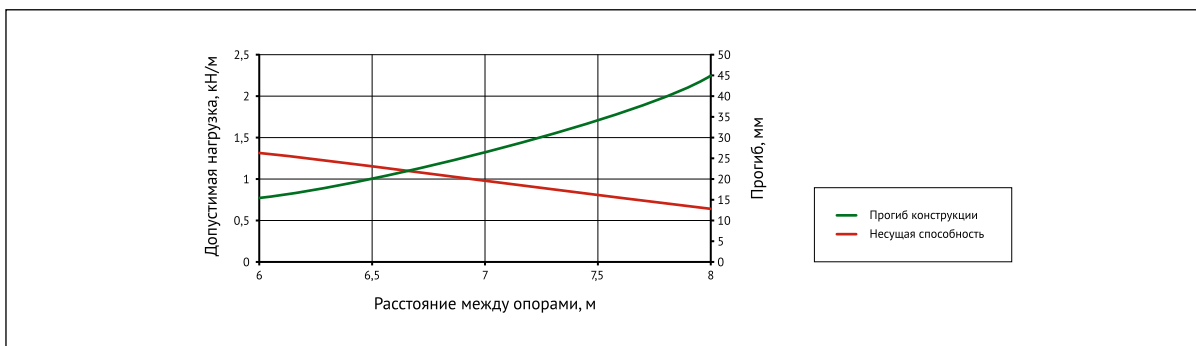
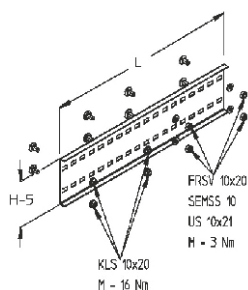

Технические характеристики

Наименование	Артикул	Ширина В, мм	Длина L, мм	Вес, кг
Соединитель	KLM-E WPV 150F	150	600	1,92

Примечание: поставляется с крепежным материалом.



Внимание. Для компенсации теплового расширения одна сторона соединителя монтируется с запасом. Необходимо учитывать заявленные параметры расширения. Другая сторона соединителя фиксируется точно. Минимальное расстояние между кабельными лотками 4 мм.

KLM-E WPVH 150

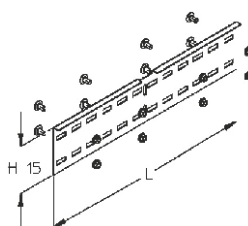

Технические характеристики

Наименование	Артикул	Ширина В, мм	Длина L, мм	Вес, кг
Соединитель горизонтальный, изменяемый	KLM-E WPVH 150F	150	600	1,63

Примечание: поставляется с крепежным материалом.

KLM-E WPV 150

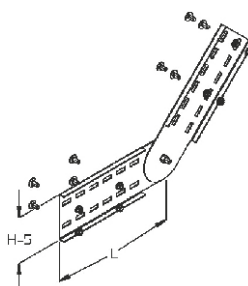

Технические характеристики

Наименование	Артикул	Ширина В, мм	Длина L, мм	Вес, кг
Соединитель вертикальный, изменяемый	KLM-E WPV 150F	150	377	2,6

Примечание: поставляется с крепежным материалом.

KLM-E WPD

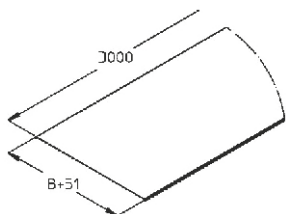

Технические характеристики

Наименование	Артикул	Ширина В, мм	Вес, кг
Крышка лотка	KLM-E WPD 20F	200	5,1
	KLM-E WPD 30F	300	9,32
	KLM-E WPD 40F	400	11,84
	KLM-E WPD 50F	500	17,94
	KLM-E WPD 60F	600	21,09

Примечание: для крепления к лотку применяется зажим крышки KLM-E WPD-K в количестве 6 шт.

KLM-E WPD-D

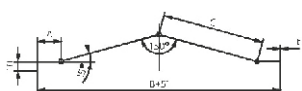

Технические характеристики

Наименование	Артикул	Ширина В, мм	Вес, кг
Крышка лотка, двускатная (L = 3000 мм)	KLM-E WPD-D 20F	200	5,22
	KLM-E WPD-D 30F	300	9,56
	KLM-E WPD-D 40F	400	12,77
	KLM-E WPD-D 50F	500	18,49
	KLM-E WPD-D 60F	600	21,73

Примечание: для крепления к лотку применяется зажим крышки KLM-E WPD-K в количестве 6 шт.

KLM-E WPD-K

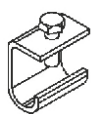

Технические характеристики

Наименование	Артикул	Вес, кг
Зажим крышки	KLM-E WPD-K F	0,05

Примечание: поставляется с крепежным материалом. Для крепления 3-метровой крышки требуется зажимов крышки в количестве 6 шт.



Внимание. Может быть использован как антиветровой уголок

KLM-E WPTR 150

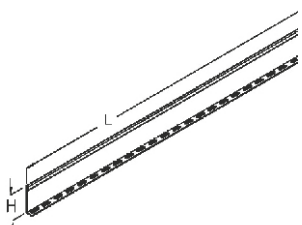

Технические характеристики

Наименование	Артикул	Высота Н, мм	Длина L, мм	Вес, кг
Разделитель	KLM-E WPTR 150F	100	3000	3,5

Примечание: поставляется с крепежным материалом.

KLM-E WPRB 150

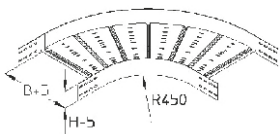

Технические характеристики

Наименование	Артикул	Высота Н, мм	Ширина В, мм	Вес, кг
Угол горизонтальный (R = 450 мм)	KLM-E WPRB 150-20F	150	200	11,51
	KLM-E WPRB 150-30F	150	300	13,15
	KLM-E WPRB 150-40F	150	400	14,86
	KLM-E WPRB 150-50F	150	500	16,71
	KLM-E WPRB 150-60F	150	600	18,68

Примечание: поставляется с крепежным материалом.

KLM-E WPBD

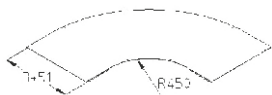

Технические характеристики

Наименование	Артикул	Ширина В, мм	Вес, кг
Горизонтальная крышка угла (R = 450 мм)	KLM-E WPBD 20F	200	2,24
	KLM-E WPBD 30F	300	4,36
	KLM-E WPBD 40F	400	5,88
	KLM-E WPBD 50F	500	9,4
	KLM-E WPBD 60F	600	11,62

Примечание: для крепления крышки к углу применяется зажим крышки на шпильки KLM-E WPFDK в количестве 4 шт. для углов шириной 200–400 мм и в количестве 5 шт. для углов шириной 500–600 мм.

KLM-E WPFDK 150

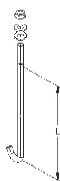

Технические характеристики

Наименование	Артикул	Длина L, мм	Вес, кг
Зажим крышки на шпильке	KLM-E WPFDK 150E	150	0,06

Примечание: поставляется с крепежным материалом. Для крепления крышки к углу требуется зажимов крышки на шпильке в количестве 4–5 шт.; для крепления крышки Т-образного отвода – 6 шт.; для крепления крышки Х-образного отвода – 8 шт.; для крепления крышек вертикальных углов – 4 шт.



Внимание. Может быть использован как антиветроу уголок.

KLM-E WPRAA 150

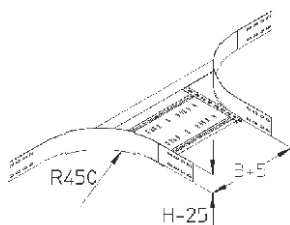

Технические характеристики

Наименование	Артикул	Высота Н, мм	Ширина В, мм	Вес, кг
Накладной отвод	KLM-E WPRAA 150-20F	150	200	11,15
	KLM-E WPRAA 150-30F	150	300	11,63
	KLM-E WPRAA 150-40F	150	400	12,1
	KLM-E WPRAA 150-50F	150	500	12,58
	KLM-E WPRAA 150-60F	150	600	13,31

Примечание: поставляется с крепежным материалом.

KLM-E WPAD

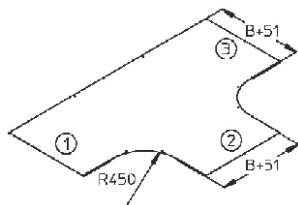

Технические характеристики

Наименование	Артикул	Ширина В, мм	Вес, кг
Крышка Т-образного отвода	KLM-E WPAD 20F	200	4,22
	KLM-E WPAD 30F	300	7,88
	KLM-E WPAD 40F	400	10,3
	KLM-E WPAD 50F	500	16,11
	KLM-E WPAD 60F	600	19,55

Примечание: для крепления к отводу применяется зажим крышки на шпильке KLM-E WPFDK в количестве 6 шт.

KLM-E WPHS-K

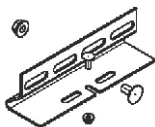

Технические характеристики

Наименование	Артикул	Вес, кг
Боковой поддерживающий зажим	KLM-E WPHS-K F	0,55

Примечание: поставляется с крепежным материалом. Применяется для крепления лотка к консоли в количестве 2 шт. на консоль.

KLM-E WPHS-A

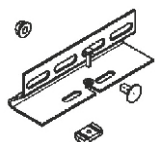

Технические характеристики

Наименование	Артикул	Вес, кг
Боковой поддерживающий зажим для С-профиля	KLM-E WPHS-A F	0,57

Примечание: поставляется с крепежным материалом. Применяется для крепления лотка к С-профилю в количестве 2 шт. на профиль.

KLM-E WPHS-P

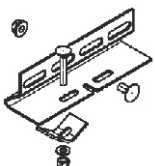

Технические характеристики

Наименование	Артикул	Вес, кг
Боковой поддерживающий зажим для балки	KLM-E WPHS-P F	0,58

Примечание: поставляется с крепежным материалом. Применяется для крепления лотка к тавру / двутавру / швеллеру толщиной 5–25 мм в количестве 2 шт. на профиль.

ХАРАКТЕРИСТИКИ УСИЛЕННЫХ ЛИСТОВЫХ ЛОТКОВ

- Расстояние между креплениями: 7–10 м.
- Высота стенки борта: 200 мм.
- Покрытие: горячее цинкование.
- Длина: 6 м.
- Толщина: 2 мм.

ПРИМЕР СОБРАННОЙ КОНСТРУКЦИИ

1. *KLM-E WLB 200-40F*
Угол горизонтальный
2. *KLM-E LEBL 40F*
Перфорированное дно для лотка
3. *KLM-E WL 200-40F*
Лоток для больших пролетов
4. *KLM-E WLWV 200F*
Соединитель вертикальный, изменяемый
5. *KLM-E WLA 240F*
Т-образная секция
6. *KLM-E WLW 200F*
Соединитель
7. *KLM-E WLD 40F*
Крышка лотка

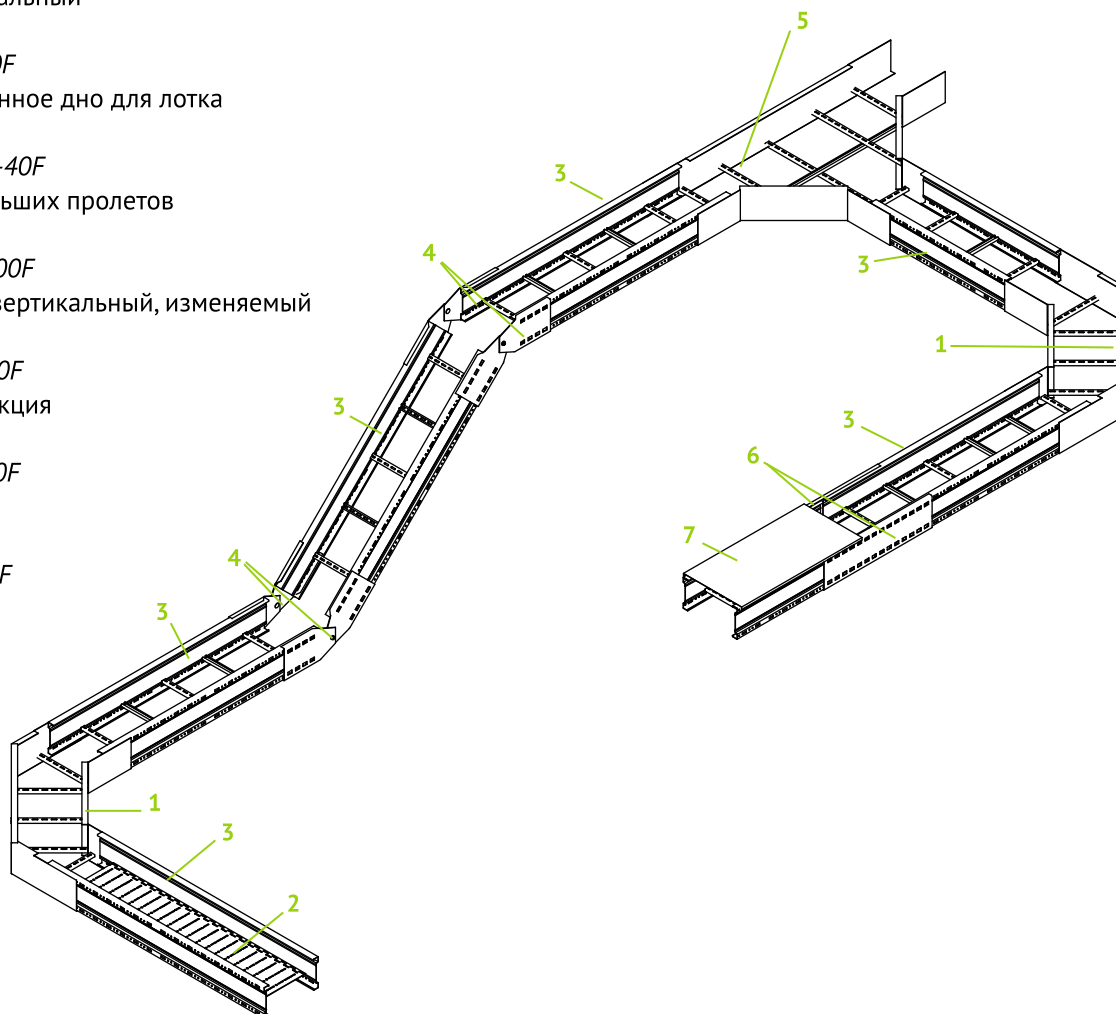

ЛОТКИ ДЛЯ БОЛЬШИХ ПРОЛЕТОВ (ВЫСОТА СТЕНКИ БОРТА 200 ММ)

KLM-E WL 200



Диаграмма нагрузок на кабельный лоток

Технические характеристики

Наименование	Артикул	Ширина В, мм	Высота Н, мм	Толщина стенки Т, мм	Вес, кг
Лестничный лоток (L = 6000 мм)	KLM-E WL 200-20F	232	200	2	60,44
	KLM-E WL 200-30F	332	200	2	62,32
	KLM-E WL 200-40F	432	200	2	64,2
	KLM-E WL 200-50F	532	200	2	66,09
	KLM-E WL 200-60F	632	200	2	67,97

Примечание: для соединения лотков применяется соединитель KLM-E WLВ 200F в количестве 2 шт.

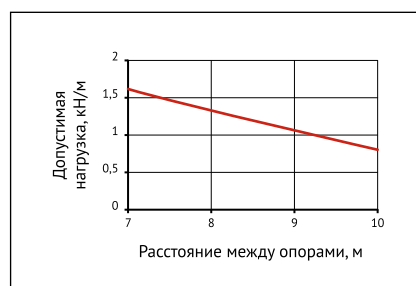
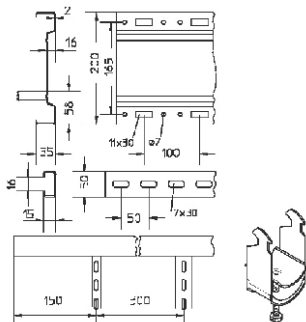
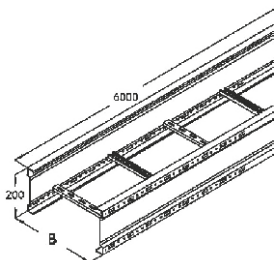
KLM-E LEBL

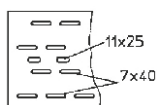
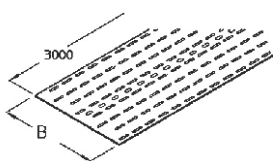

Технические характеристики

Наименование	Артикул	Ширина В, мм	Вес, кг
Перфорированное дно лотка	KLM-E LEBL 20F	185	3,5
	KLM-E LEBL 30F	285	5,2
	KLM-E LEBL 40F	385	8,1
	KLM-E LEBL 50F	485	10,1
	KLM-E LEBL 60F	585	12,1

Примечание: поставляется с крепежным материалом.

KLM-E WLВ

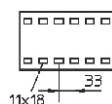
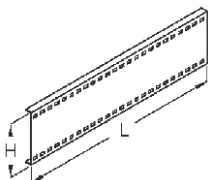

Технические характеристики

Наименование	Артикул	Высота Н, мм	Длина L, мм	Вес, кг
Соединитель	KLM-E WLВ 200F	208	800	4,3

Примечание: поставляется с крепежным материалом.

KLM-E WL VH

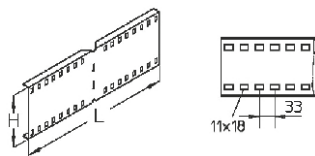

Технические характеристики

Наименование	Артикул	Высота Н, мм	Длина L, мм	Вес, кг
Соединитель горизонтальный, изменяемый	KLM-E WL VH 200F	208	600	3,2

Примечание: поставляется с крепежным материалом.

KLM-E WL V

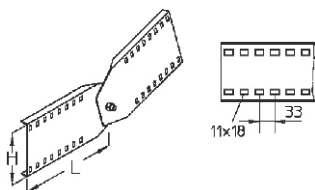

Технические характеристики

Наименование	Артикул	Высота Н, мм	Длина L, мм	Вес, кг
Соединитель вертикальный, изменяемый	KLM-E WL V 200F	208	378	6,7

Примечание: поставляется с крепежным материалом.

KLM-E WLD

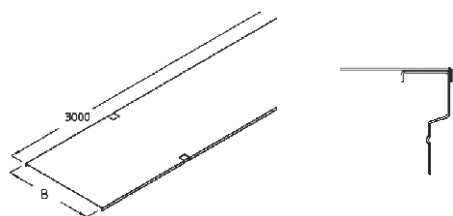

Технические характеристики

Наименование	Артикул	Ширина В, мм	Вес, кг
Крышка лотка	KLM-E WLD 20F	236	4,9
	KLM-E WLD 30F	336	8,9
	KLM-E WLD 40F	436	11,5
	KLM-E WLD 50F	536	17,5
	KLM-E WLD 60F	636	20,7

Примечание: для крепления к лотку применяется антиветровой уголок KLM-E WLD-SW в количестве 6 шт.

KLM-E WLDR

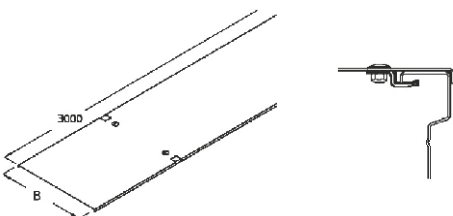

Технические характеристики

Наименование	Артикул	Ширина В, мм	Вес, кг
Крышка лотка с запорами	KLM-E WLDR 20F	236	5
	KLM-E WLDR 30F	336	9
	KLM-E WLDR 40F	436	11,5
	KLM-E WLDR 50F	536	17,6
	KLM-E WLDR 60F	636	20,8



Внимание. При использовании крышек вне помещения следует принять дополнительные меры для защиты от ветра. Поворотные фиксаторы в данном случае надежного крепления не обеспечивают.

KLM-E WLD-SW

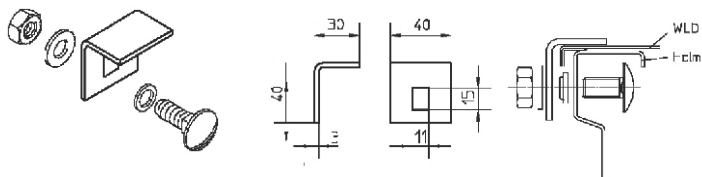

Технические характеристики

Наименование	Артикул
Антиветровой уголок	KLM-E WLD-SW F

Примечание: поставляется с крепежным материалом. Для крепления 3-метровой крышки требуется антиветровых уголков в количестве 6 шт.

KLM-E WTR

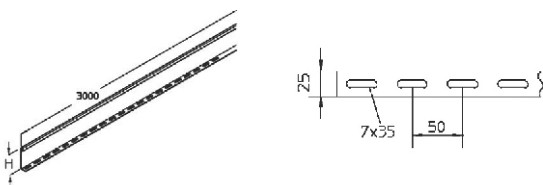

Технические характеристики

Наименование	Артикул	Высота Н, мм	Вес, кг
Разделитель	KLM-E WTR 200F	100	3,5

Примечание: поставляется с крепежным материалом.

KLM-E WLB

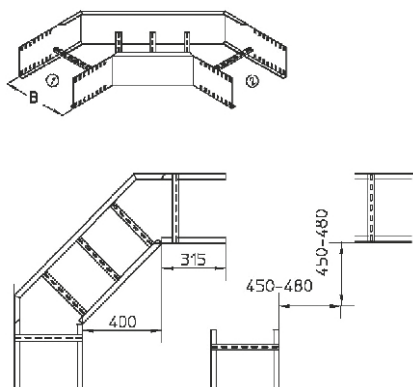

Технические характеристики

Наименование	Артикул	Ширина В, мм	Высота Н, мм	Вес, кг
Угол	KLM-E WLB 200-20F	237	200	16
	KLM-E WLB 200-30F	337	200	17,3
	KLM-E WLB 200-40F	437	200	18,5
	KLM-E WLB 200-50F	537	200	19,8
	KLM-E WLB 200-60F	637	200	21

Примечание: поставляется с крепежным материалом.

KLM-E LEBLB

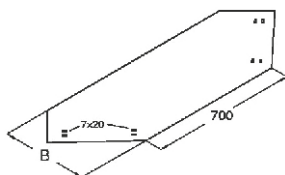

Технические характеристики

Наименование	Артикул	Ширина В, мм	Вес, кг
Перфорированное дно для угла	KLM-E LEBL 20F	215	1,6
	KLM-E LEBL 30F	315	2,5
	KLM-E LEBL 40F	415	3,6
	KLM-E LEBL 50F	515	4,8
	KLM-E LEBL 60F	615	6,1

Примечание: поставляется с крепежным материалом.

KLM-E WLBD

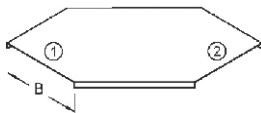

Технические характеристики

Наименование	Артикул	Ширина В, мм	Вес, кг
Крышка угла	KLM-E WLBD 20F	240	2,9
	KLM-E WLBD 30F	340	4
	KLM-E WLBD 40F	440	5,4
	KLM-E WLBD 50F	540	6,9
	KLM-E WLBD 60F	640	8,9

Примечание: для крепления к углу применяется антиветровой уголок KLM-E WLD-SW в количестве 4 шт.

KLM-E WBDR

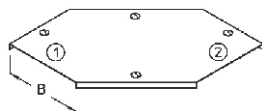

Технические характеристики

Наименование	Артикул	Ширина В, мм	Вес, кг
Крышка угла с запорами	KLM-E WBDR 20F	240	3
	KLM-E WBDR 30F	340	4,1
	KLM-E WBDR 40F	440	5,5
	KLM-E WBDR 50F	540	7
	KLM-E WBDR 60F	640	9

KLM-E WLA

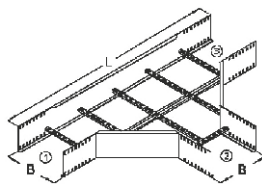

Технические характеристики

Наименование	Артикул	Длина L, мм	Высота Н, мм	Ширина В, мм	Вес, кг
Т-образный отвод	KLM-E WLA 200-20F	1667	200	237	22,8
	KLM-E WLA 200-30F	1767	200	337	24
	KLM-E WLA 200-40F	1867	200	437	25,1
	KLM-E WLA 200-50F	1967	200	537	26,8
	KLM-E WLA 200-60F	2067	200	637	28

Примечание: поставляется с крепежным материалом.

KLM-E LEBLE

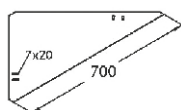

Технические характеристики

Наименование	Артикул	Вес, кг
Перфорированное дно Т-образного отвода	KLM-E LEBLE F	1,4

Примечание: поставляется с крепежным материалом.

KLM-E WLAD

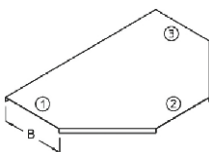

Технические характеристики

Наименование	Артикул	Ширина В, мм	Вес, кг
Крышка Т-образного лотка	KLM-E WLAD 20F	240	5,9
	KLM-E WLAD 30F	340	7,2
	KLM-E WLAD 40F	440	8,8
	KLM-E WLAD 50F	540	10,7
	KLM-E WLAD 60F	640	12,8

Примечание: для крепления к углу применяется антиветровой уголок KLM-E WLD-SW в количестве 4 шт.

KLM-E WLADR

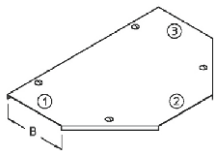

Технические характеристики

Наименование	Артикул	Ширина В, мм	Вес, кг
Крышка Т-образного лотка с запорами	KLM-E WLADR 20F	240	6
	KLM-E WLADR 30F	340	7,3
	KLM-E WLADR 40F	440	8,9
	KLM-E WLADR 50F	540	10,8
	KLM-E WLADR 60F	640	12,9

KLM-E WLK

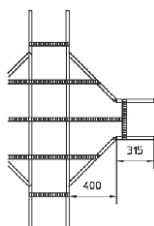
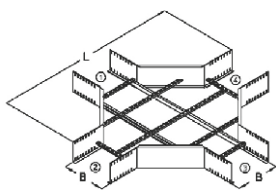

Технические характеристики

Наименование	Артикул	Длина L, мм	Высота Н, мм	Ширина В, мм	Вес, кг
Х-образный отвод	KLM-E WLK 200-20F	1667	200	237	33,4
	KLM-E WLK 200-30F	1767	200	337	34,4
	KLM-E WLK 200-40F	1867	200	437	35,3
	KLM-E WLK 200-50F	1967	200	537	37,2
	KLM-E WLK 200-60F	2067	200	637	38,2

Примечание: поставляется с крепежным материалом.

KLM-E WLKD

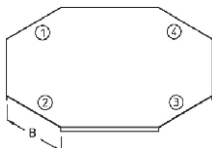

Технические характеристики

Наименование	Артикул	Ширина В, мм	Вес, кг
Крышка Х-образного лотка	KLM-E WLKD 20F	240	8,1
	KLM-E WLKD 30F	340	9,7
	KLM-E WLKD 40F	440	11,6
	KLM-E WLKD 50F	540	13,8
	KLM-E WLKD 60F	640	16,2

Примечание: для крепления к углу применяется антиветровой уголок KLM-E WLD-SW в количестве 4 шт.

KLM-E WLKDR

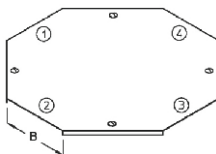

Технические характеристики

Наименование	Артикул	Ширина В, мм	Вес, кг
Крышка Х-образного лотка с запорами	KLM-E WLKDR 20F	240	8,2
	KLM-E WLKDR 30F	340	9,8
	KLM-E WLKDR 40F	440	11,7
	KLM-E WLKDR 50F	540	13,9
	KLM-E WLKDR 60F	640	16,3



НАШИ ПРЕИМУЩЕСТВА

- собственная лаборатория;
- служба ОТК - оборудование проходит тщательный контроль перед отправкой клиенту (iso 9001);
- всё производимое оборудование соответствует мировым стандартам качества и имеет все необходимые сертификаты и разрешения;
- возможность изготовления 100% аналога шинопровода иностранного производства;
- развитая логистическая система;
- полное проектное сопровождение.